

MEDION®

4-KOMPONENTEN- DESIGN-AUDIO-SYSTEM

MD2949



MEDION®

MTC - Medion Technologie Center
Freiherr-vom-Stein-Str. 131
D-45473 Mülheim/Ruhr

Tel. 01805 / 633 633
Fax 01805 / 665 566
(0,12 Euro/Minute innerhalb des
Festnetzes der Dt. Telekom)

www.medion.com

BEDIENUNGSANLEITUNG



INHALTSVERZEICHNIS

SICHERHEITSHINWEISE	3
Bestimmungsgemäßer Gebrauch	4
Anschluss aller Komponenten Anlage	5
BETRIEB DES TUNERS (RADIO)	
Bedienungselemente an der Frontplatte und auf der System-Fernbedienung	7
Vor der Inbetriebnahme.....	9
Wirkungsbereich der Fernbedienung.....	9
Batterien einlegen	9
Uhrzeit einstellen	10
Allgemeine Funktionen.....	11
Wiedergabe über Kopfhörer	12
Radio hören	13
Radioprogramme auf Stationstasten speichern.....	14
Gespeicherte Radioprogramme abrufen	15
UKW Stereo-Programme hören.....	15
UKW-Sendungen mit RDS hören	16
Programme auf Tonband-Cassette(etc.) aufnehmen.....	18
Weitere Funktionen	19
Benutzung des Zeitschalters (Timer).....	19
Benutzung des Schlaf-Zeitschalters (Sleep Timer).....	24
BETRIEB CD-SPIELER	
Anschlüsse an der Rückseite.....	25
Bedienungselemente an der Frontplatte und auf der System-Fernbedienung	26

Vor der Inbetriebnahme..... 29

Betrieb 30

Compact Discs abspielen30

Suchfunktionen und Überspringen von Titeln31

Zufallspiel..... 31

Wiederholfunktionen 32

Wiedergabe mit programmierter Titelfolge..... 33

Automatische Titelauswahl zum Überspielen 35

Umschalten der Spielzeit-Anzeige 36

BETRIEB CASSETTEN-RECORDER

Anschlüsse an der Rückseite..... 37

**Bedienungselemente an der Frontplatte
und auf der System-Fernbedienung 38**

Vor der Inbetriebnahme

Hinweise zum Umgang mit Cassetten 40

Betrieb41

Wiedergabe Bespielter Cassetten 41

Titelsuche (AMS) 42

Aufnahme..... 43

Synchron-Aufnahme von CD 45

BETRIEB ENDVERSTÄRKER

Anschluss an andere Komponenten des Systems 46

Bedienungselemente an der Frontplatte
und Anschlüsse an der Rückseite..... 48

HINWEISE ZUR FEHLERBEHEBUNG 49

TECHNISCHE DATEN 51

SICHERHEITSHINWEISE



Lesen Sie bitte diese Sicherheitshinweise, bevor Sie dieses Gerät aufstellen, anschließen, in Betrieb nehmen oder bedienen!

- Diese Bedienungsanleitung beschreibt die erforderlichen Anschlussarbeiten, erläutert die Bedienungsabläufe und hilft, die Möglichkeiten dieses Gerätes voll auszunutzen.
- Bei Schäden, die durch Nichtbeachtung dieser Anleitung verursacht werden, erlischt der Garantieanspruch. Für Folgeschäden, die daraus resultieren, übernehmen wir keine Haftung.
- Dieses HiFi-Gerät erfüllt alle europäischen Normen für elektrische Sicherheit und elektromagnetische Verträglichkeit. Das CE-Prüfzeichen auf dem Gerät bestätigt, dass alle vorgeschriebenen Prüfungen stattgefunden haben und während der Serienfertigung die Einhaltung der Vorschriften laufend überwacht wurde.
- Dieses Gerät ist für die in Europa einheitliche Netzwechselspannung von **230 Volt** eingerichtet. Es darf nur an ordnungsgemäß installierten Schukosteckdosen betrieben werden.
- Wenn Sie Ihre Geräte selbst anschließen, vermeiden Sie aus Sicherheitsgründen die Verwendung von offensichtlich beschädigten oder sonst wie zweifelhaften Verlängerungskabeln und Tischsteckdosen.
- Dieses Gerät ist ausschließlich für den Betrieb in trockenen, sauberen Räumen bestimmt. Der ungeschützte Betrieb im Freien bzw. in Feuchträumen ist unzulässig! Schützen Sie das Gerät vor Feuchtigkeit, Spritzwasser und Hitzeeinwirkung!
- Ist irgendeine Flüssigkeit in das Gerät eingedrungen, könnte es dadurch Schaden genommen haben und muss von einem Fachmann überprüft werden.
- Betreiben Sie das Gerät nicht in einer Umgebung, in welcher brennbare Gase, Dämpfe oder Stäube vorhanden sind oder sein könnten.

- Schlitze und Löcher im Gehäuse dienen der Luftzirkulation und verhindern Überhitzung. Diese Öffnungen dürfen nicht abgedeckt oder anderweitig blockiert werden.
- Das Gerät darf in einen Schrank, ein Rack oder ähnliches nur eingebaut werden, wenn eine ausreichende Belüftung sichergestellt ist.
- Elektrische Geräte gehören nicht unbeaufsichtigt in Kinderhände. Lassen Sie in Anwesenheit von Kindern besondere Vorsicht walten, insbesondere, wenn sie versuchen, Gegenstände durch Gehäuseöffnungen in ein Gerät zu stecken. Es besteht die Gefahr eines lebensgefährlichen elektrischen Schlages!
- Auch das Verpackungsmaterial dieses Gerätes kann für Kinder gefährlich sein. Plastikbeutel z.B. stellen für spielende Kleinkinder eine akute Erstickungsgefahr dar!

Wann Service benötigt wird

Sobald eine der folgenden Situationen eintritt, sollten Sie den Netzstecker des Gerätes aus der Steckdose ziehen oder die Stromversorgung Ihrer gesamten HiFi-Anlage ausschalten.

- Wenn das Netzkabel oder der Netzstecker dieses Gerätes erkennbar beschädigt ist...
- Wenn Flüssigkeit oder ein Gegenstand in das Gerät gelangt ist...
- Wenn das Gerät Regen oder Wasser ausgesetzt worden ist...
- Wenn das Gerät nicht normal funktioniert, obgleich die Bedienungsanleitung korrekt befolgt worden ist...
- Wenn das Gerät eine ungewöhnliche Veränderung seiner Eigenschaften oder Leistungsfähigkeit zeigt...

... deutet das auf einen Servicefall hin, bei dem Sie unbedingt den Rat Ihres Fachhändlers einholen oder anderweitig fachkundige Hilfe in Anspruch nehmen sollten.

- Sollte eine Überprüfung oder Reparatur notwendig werden, bitten wir, die entsprechenden Hinweise auf der Ihrem Gerät beiliegenden Garantiekarte zu beachten.
- Bewahren Sie bitte sicherheitshalber die Originalverpackung des Gerätes auf, um es ggfs. sicher transportieren zu können.

Bestimmungsgemäßer Gebrauch



Dieses Gerät ist nur zur Verwendung als Endverstärker in privaten AV- und Tonübertragungs-Anlagen bestimmt.

- Diese Bedienungsanleitung beschreibt den bestimmungsgemäßen Gebrauch des Gerätes. Eine andere als die beschriebene Verwendung dieses Gerätes ist mit Gefahren verbunden und deshalb nicht zulässig. Ein nicht bestimmungsgemäßer Gebrauch kann zur Beschädigung des Gerätes führen und birgt zudem Gefahren wie z.B. elektrischer Schlag, Kurzschluss, Brand etc.
- Alle an diesen Endverstärker angeschlossenen Geräte (Programmquellen, Tonaufzeichnungsgeräte, Endverstärker, Lautsprecher, Lichtsteuergeräte etc.) müssen den in Europa geltenden Sicherheitsbestimmungen entsprechen. Der Anschluss von nicht vorschriftsmäßigen oder beschädigten bzw. als defekt bekannten Geräten ist gefährlich und deshalb unzulässig.
- Dieses Gerät ist ausschließlich für den Betrieb in trockenen, sauberen Räumen bestimmt.
- Der ungeschützte Betrieb im Freien bzw. in Feuchträumen ist unzulässig!
- Dieses Gerät darf nur an einer ordnungsgemäß installierten Schukosteckdose mit einer Netzspannung von **230 Volt Wechselstrom (50 Hz)** betrieben werden. Der Betrieb mit anderen Spannungen oder Stromarten ist unzulässig.
- Aus Sicherheits- und Zulassungsgründen (CE) ist das eigenmächtige Umbauen oder Verändern des Gerätes nicht gestattet.

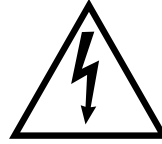

Öffnen Sie niemals das Gerät, solange das Gerät mit dem Stromnetz in Verbindung steht.

Es befinden sich spannungsführende Teile innerhalb des Gehäuses, deren Berührung lebensgefährlich ist.

- Kondensatoren im Innern des Gerätes können noch eine längere Zeit (u. U. mehrere Tage) elektrisch geladen sein, nachdem das Gerät von allen Spannungsquellen getrennt worden ist.
- Im Innern dieses Gerätes befinden sich keine vom Benutzer zu bedienenden oder zu wartenden Teile.
- Überlassen Sie Wartungsarbeiten oder Reparaturen grundsätzlich entsprechend qualifizierten Fachleuten.
- Ziehen Sie grundsätzlich den Netzstecker des Gerätes aus der Steckdose, bevor Sie Verbindungskabel zu anderen Bausteinen oder Anlagenteilen anschließen oder abnehmen.
- Sollten Sie sich über den bestimmungsgemäßen Gebrauch dieses Gerätes nicht im Klaren sein, oder sollten sich Fragen ergeben, die sich nicht anhand dieser Bedienungsanleitung beantworten lassen, setzen Sie sich bitte mit Ihrem Fachhändler, dem Medion Service Center oder einem anderen Fachmann in Verbindung.

Anschluss aller Komponenten der Anlage

Beispiel und Empfehlung zum richtigen "Stapeln" der Komponenten dieser Anlage. Achten Sie darauf, dass die Lüftungsöffnungen des Endverstärkers nicht abgedeckt werden.

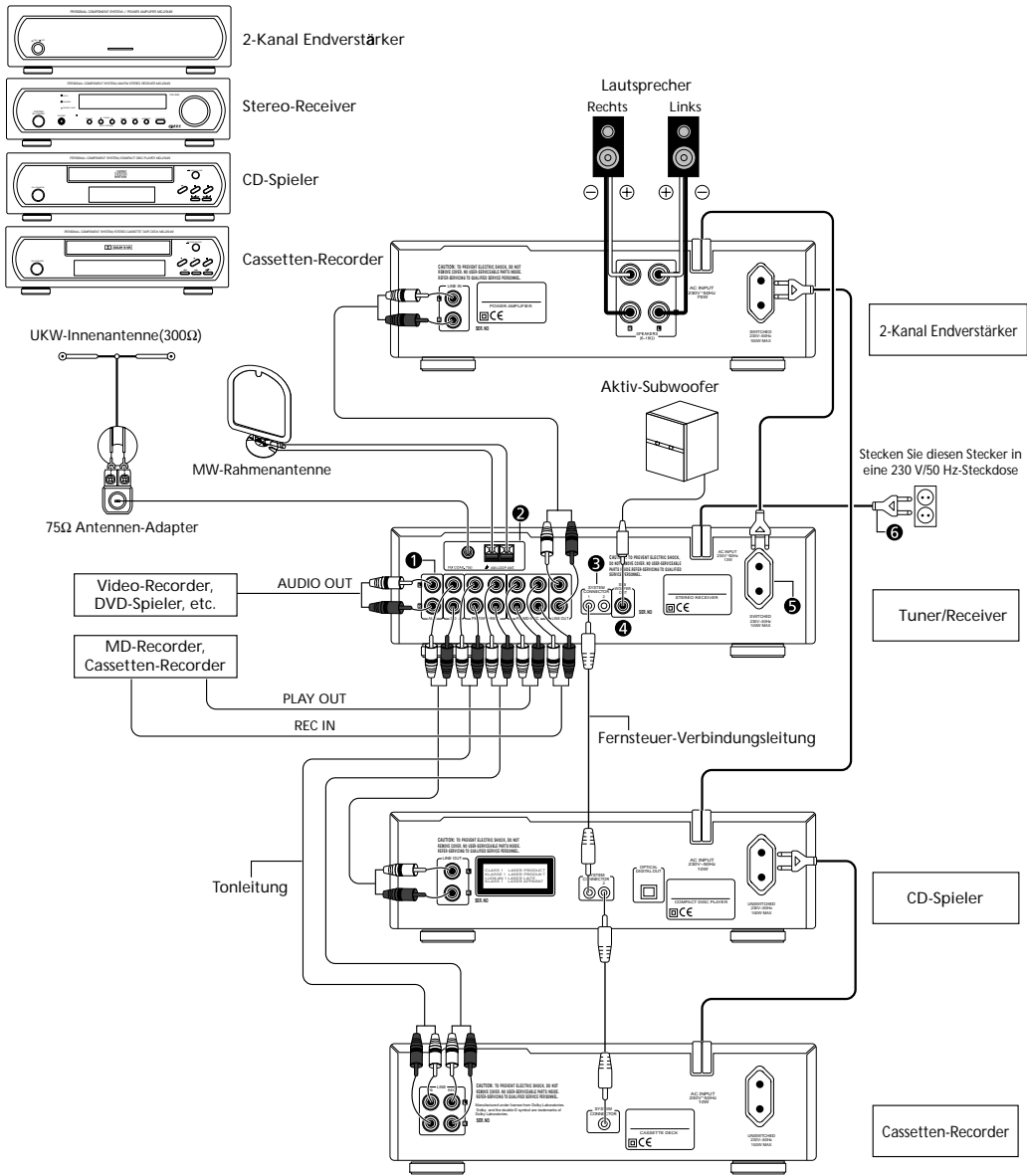

Auch wenn Sie eine andere Anordnung der Geräte wählen, achten Sie bitte darauf, dass die Lüftungsöffnungen des Endverstärkers nicht abgedeckt sind.

- In dieser Bedienungsanleitung wird der Anschluss aller Komponenten dieser Komplettanlage erläutert. Zur vollständigen Anlage gehören dieser Tuner-Vorverstärker, der Stereo Endverstärker, der CD-Spieler und der Cassetten-Recorder. Nur wenn diese Komponenten wie im Anschluss-Schema auf der vorigen Seite miteinander verbunden sind, können Sie die systemübergreifenden Funktionen dieses Gerätes (Fernbedienung, Timerfunktionen, automatische Eingangs-Umschaltung etc.) nutzen.
Wenn Sie nicht zu diesem System gehörende Komponenten (von MEDION oder auch anderen Herstellern) anschließen, stehen diese systemübergreifenden Funktionen nicht zur Verfügung.
- Trennen Sie die Fernsteuer-Verbindungsleitungen, solange die Geräte eingeschaltet sind, kann das zu Funktionsstörungen führen. Ziehen Sie unbedingt den Netzstecker aus der Steckdose, wenn Sie Kabelverbindungen verändern möchten.
- Verbinden Sie das Netzkabel erst mit einer Steckdose, wenn alle anderen Anschlußarbeiten beendet sind.
- Achten Sie darauf, dass Sie die Kabelverbindungen unter Beachtung der Zuordnung der Stereo-Kanäle korrekt ausführen. (Die Kennfarbe weiß entspricht dem linken und die Kennfarbe rot dem rechten Kanal.)
- Die Eingangsbuchsen AUX eignen sich zum Anschluss weiterer Programmquellen wie z.B. Video-Recorder, DVD-Spieler, CD-Spieler etc.
- Verbinden Sie die Buchsen MD PB(IN) / REC(OUT) mit den Buchsen PB(OUT) / REC(IN) eines MD-Recorders oder eines zusätzlichen Cassetten-Recorders.
- Stellen Sie einen UKW-Sender ein, strecken Sie die Antenne zu ihrer vollen Länge aus, und versuchen Sie, die günstigste Position mit dem bestmöglichen Empfang zu finden. Fixieren Sie die Antenne in der gefundenen Position.
- Stellen Sie einen Mittelwellen- (AM-) Sender ein, und stellen Sie die MW-Rahmenantenne möglichst weit entfernt von den Geräten dieser Anlage auf. Versuchen Sie durch Drehen der Antenne eine Position zu finden, in der Störungen und Verzerrungen ein Minimum erreichen.
- Benutzen Sie die Euro Ausgangs-Steckdosen an den Komponenten dieser Anlage nur zur Stromversorgung von Audio-Geräten. Schließen Sie dort keinesfalls Fernseher, Haartrockner oder dergl. an.
- Beachten Sie, dass Tonleitungen und Netzkabel niemals miteinander gebündelt verlegt werden dürfen und dass Tonleitungen auch nicht in der Nähe von Netztransformatoren liegen sollten. Beides kann Brummstörungen verursachen.
- Achten Sie darauf, dass Sie die Kabelverbindungen korrekt und sicher ausführen. Andernfalls sind Störgeräusche, ein Verlust an Klangqualität und evtl. sogar Schäden an der Anlage zu erwarten.
- Ist die Anlage länger als eine Woche nicht mit dem Stromnetz verbunden, geht der Inhalt der Senderspeicher verloren und muss neu eingegeben werden.
- Die Euro Ausgangs-Steckdose an diesem Tuner-Vorverstärker wird zusammen mit dem Gerät selbst aus- und eingeschaltet. Die Steckdose ist auch dann stromlos, wenn sich das Gerät in "Standby" (Betriebsbereitschaft) befindet. An diese Steckdose dürfen keine Stromverbraucher mit mehr als 100 Watt Leistungsaufnahme angeschlossen werden.
- Das Netzkabel des Stereo Endverstärkers darf nicht in die Euro Ausgangs-Steckdose des CD-Spielers oder des Cassetten-Recorders gesteckt werden, weil diese dadurch überlastet würden.

① Ein- und Ausgangsbuchsen

Hier werden die Tonleitungen der übrigen Komponenten dieser Anlage und zusätzlicher Audio-Komponenten angeschlossen.

② Antennen-Anschlüsse

Die mitgelieferten Antennen für UKW und Mittelwelle sind als Innenantennen gedacht. Positionieren Sie sie möglichst weit entfernt von den Geräten dieser Anlage, aber auch von Fernsehern und von Netzkabeln. Richten Sie die Antennen so aus, dass sie den besten Empfang liefern.

③ Fernsteuer-Anschluss 1 und 2 (SYSTEM CONNECTOR)

Verbinden Sie diese Buchsen mit den entsprechend bezeichneten Buchsen am CD-Spieler und am Cassetten-Recorder. Damit werden diese Komponenten in die System-Fernbedienung dieses Tuner-Vorverstärkers mit einbezogen.

④ Subwoofer-Anschluss (SUBWOOFER OUT)

Über diese Ausgangsbuchse kann ein aktiver Subwoofer angeschlossen werden.

⑤ Geschalteter Netzausgang (SWITCHED AC OUTLET)

Diese Euro Ausgangs-Steckdose wird zusammen mit dem Gerät selbst aus- und eingeschaltet. Die Steckdose ist auch dann stromlos, wenn sich das Gerät in "Standby" (Betriebsbereitschaft) befindet. Wir empfehlen, hier den Stereo Endverstärkers anzuschließen.

Hinweis: An diese Steckdose dürfen keine Stromverbraucher mit mehr als 100 Watt Leistungsaufnahme angeschlossen werden.

⑥ Netzkabel (AC INPUT)

Stecken Sie den Stecker dieses Kabels in eine Netzsteckdose.

BETRIEB DES TUNERS (RADIO)

Bedienungselemente an der Frontplatte und auf der System-Fernbedienung

Bedienungselemente an der Frontplatte

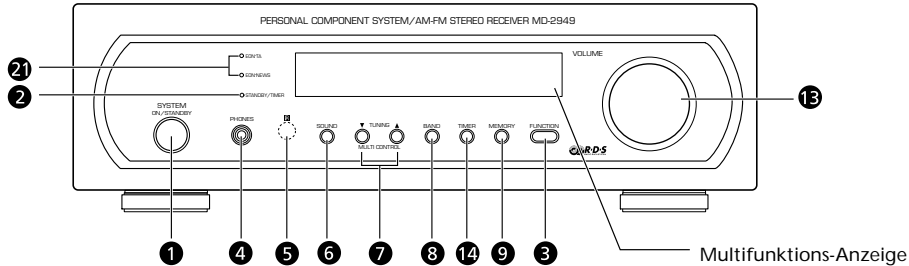

Bedienungselemente auf der System-Fernbedienung

- Diese Fernbedienung ist auch für die angeschlossenen Komponenten dieser Anlage wirksam (CD-Spieler und Cassetten-Recorder)
- Voraussetzung hierfür ist der korrekte Anschluss der Fernsteuer-Verbindungsleitungen zwischen diesem Tuner-Vorverstärker und den genannten Komponenten.

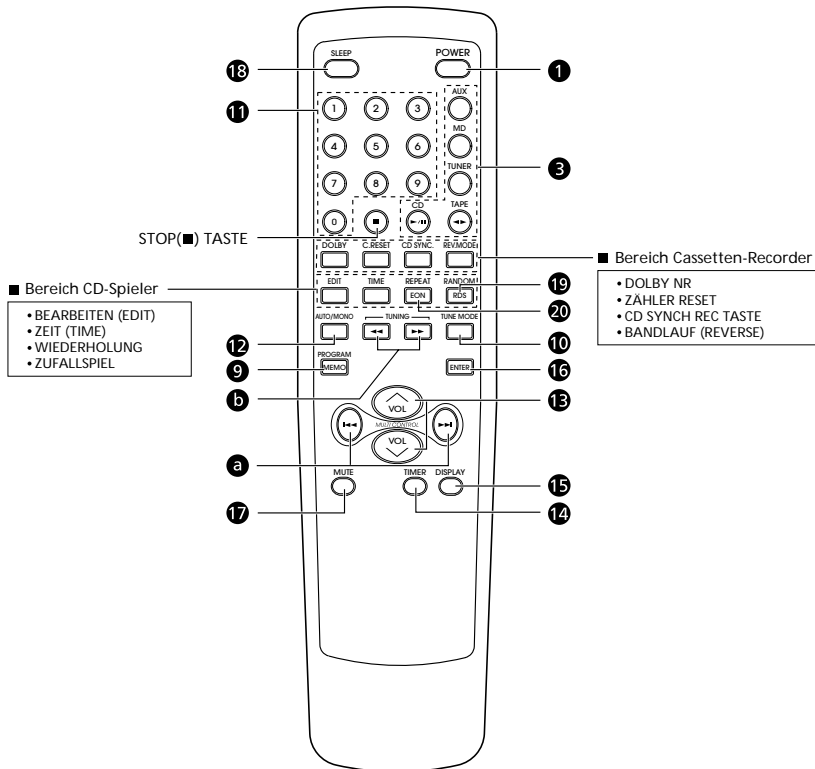

■ Einzelheiten zu den Funktionen entnehmen Sie bitte den Kapiteln zu den jeweiligen Geräten.

• Wenn Sie die Stromversorgung (Netzkabel) aller Komponenten dieser Anlage so anschließen, wie im Schema auf Seite 5 dargestellt, können Sie alle vier Geräte gemeinsam mit dem Netzschalter dieses Gerätes oder mit der Taste POWER auf der Fernbedienung ein- und ausschalten. Auf diese Weise reduzieren außerdem Sie den "Standby"-Stromverbrauch der Anlage auf ein Minimum.

1 Netzschalter (POWER)

Drücken Sie diese Taste, um diesen Tuner-Vorverstärker (bzw. die komplette Anlage) einzuschalten. Durch erneutes Drücken schalten Sie das Gerät (bzw. die komplette Anlage) aus. Die korrekt angeschlossenen Komponenten der Anlage (s. oben) werden dadurch komplett vom Netz getrennt, während dieser Tuner-Vorverstärker im sogenannten "Standby"-Zustand (Betriebsbereitschaft) verbleibt.

2 Standby/Timer- Anzeige

Diese Anzeige leuchtet rot, wenn sich das Gerät im "Standby"-Zustand befindet. Ist der Zeitschalter (TIMER) aktiviert, leuchtet diese Anzeige gelb.

3 Eingangswahltaste (INPUT SELECTOR)

Mit dieser Taste wählen Sie die gewünschte Programmquelle.

4 Kopfhörer-Anschlussbuchse (PHONES)

Hier können Sie einen Kopfhörer anschließen.

5 Infrarot-Sensor

Über dieses Fenster empfängt das Gerät die Infrarot-Signale von der Fernbedienung.

6 Vorwahl-Taste zur Klangbeeinflussung (SOUND)

Durch mehrfaches Drücken wählen Sie die Art der Klangbeeinflussung: Balance (BAL), Höhen (TRE) oder Tiefen (BASS).

7 Multifunktions-Tasten (TUNING/MULTI CONTROL)

- a zum Speichern oder Abruf von Radiosendern zur Abstimmung (Sendersuche) des Tuners
- b zur Klang- / Balance-Einstellung zum Einstellen von Uhrzeit und Zeitschalter (TIMER)

8 Wellenbereich-Umschaltung

Hier können Sie den Empfang auf UKW (FM) oder Mittelwelle (AM) wählen.

9 Speicher-Taste (MEMORY)

Wird zum Abspeichern von Radiosendern benutzt.

10 Wahl der Abstimmart (TUNE MODE)

Zum Abrufen von bereits programmierten Radiosendern oder zum Abstimmen (Sendersuche).

11 Zifferntasten (0 bis 9)

Zum Einprogrammieren oder Abrufen von Radiosendern.

12 Mono/Stereo - Umschaltung (AUTO / MONO)

Zum Umschalten von Stereo- auf Mono-Wiedergabe von Radiosendern.

13 Lautstärke (VOLUME / VOL)

Hier stellen Sie die Wiedergabe-Lautstärke auf den gewünschten Wert ein.

14 Zeitschalter (TIMER)

Hier stellen Sie den Timer ein und aktivieren ihn.

15 Uhrzeit (CLOCK)

Zum Einstellen der aktuellen Uhrzeit.

16 Eingabe-Taste (ENTER)

Bestätigung und Abschluss der Uhrzeit-Einstellung.

17 Stummschaltung (MUTE)

Zum vorübergehenden Stummschalten der Wiedergabe. Fortsetzen der Wiedergabe durch erneutes Drücken.

18 Schlaf-Zeitschalter (SLEEP)

Zum Einstellen und Aktivieren der Ausschalt-Verzögerung.

19 Doppelfunktions-Taste RDS / Zufallspiel (RDS / RANDOM)

Je nach gewählter Programmquelle für RDS-Suche oder Zufallspiel von CD-Titeln.

20 Doppelfunktions-Taste EON / Wiederholung (EON / REPEAT)

Je nach gewählter Programmquelle für EON-Funktion oder Wiederholung von CD-Titeln.

21 EON-TA, EON-NEWS Anzeige

MULTIFUNKTIONS-ANZEIGE TUNER

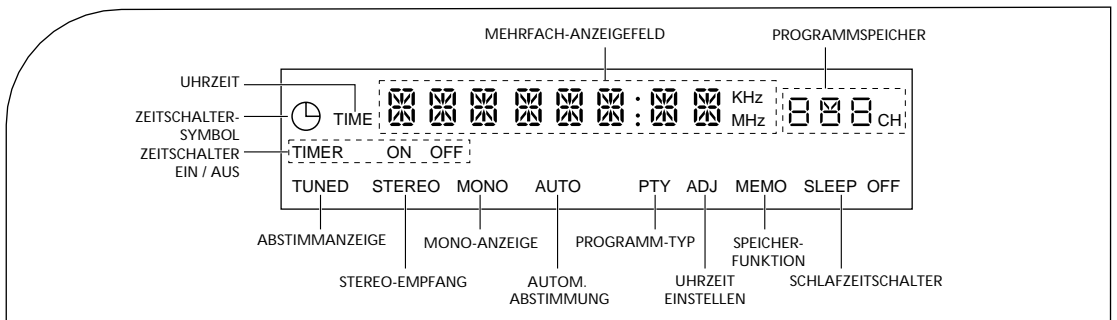

Vor der Inbetriebnahme

WIRKUNGSBEREICH DER FERNBEDIENUNG

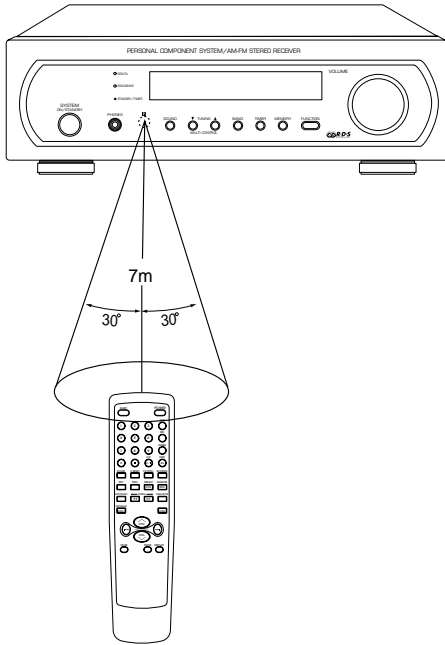

- Die Reichweite der Fernbedienung beträgt ca. 7 Meter. Sie sollte auf das Infrarot-Fenster des Gerätes gerichtet werden. Dabei ist eine seitliche Abweichung von ca. $\pm 30^\circ$ möglich.

BATTERIEN EINLEGEN

1

Drücken Sie leicht auf den Batteriefach-Deckel und schieben Sie ihn in Pfeilrichtung ab.

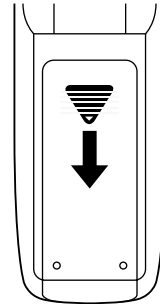

2

Legen Sie zwei Micro-Zellen 1,5 Volt (Größe "UM-4", "LR-03" oder "AAA") unter Beachtung der Polarität seitenrichtig ein.

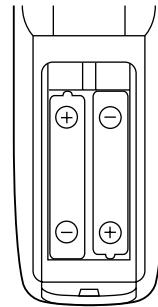

■ Hinweise:

- Entfernen Sie die Batterien, wenn die Fernbedienung längere Zeit unbenutzt bleibt.
- Ersetzen Sie die Batterien, wenn die Fernbedienung auch aus geringer Entfernung nicht mehr zuverlässig arbeitet.
- Wiederaufladbare Batterien (z.B. NC-Akkus) sind für die Benutzung in Fernbedienungen nicht zu empfehlen.

UHRZEIT EINSTELLEN

- Zum Einstellen der aktuellen Uhrzeit muss das Gerät eingeschaltet sein.

1

Drücken Sie die Taste DISPLAY.
Beispiel: Die aktuelle Uhrzeit ist 02:00 Uhr morgens.

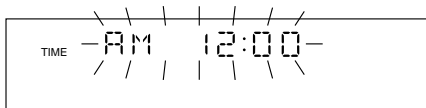
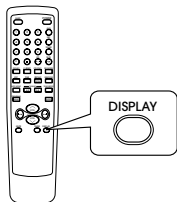

- Die Zeitanzeige erscheint für drei Sekunden. Wenn die Uhrzeit noch nicht eingestellt ist, blinkt die Zeitanzeige zunächst. Verschwindet die Zeitanzeige vorzeitig, können Sie die Taste CLOCK noch einmal drücken.

2

Aktivieren Sie den Einstellvorgang für die Uhrzeit.

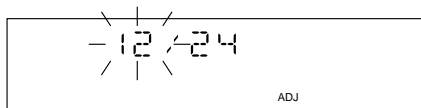
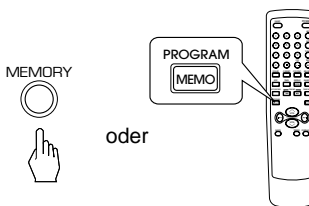

3

Entscheiden Sie, ob die Anzeige im 12- oder 24-Stunden-Format erfolgen soll.

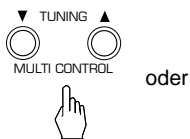

oder

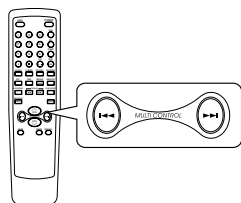

- Durch Drücken dieser Taste wird abwechselnd das 12- oder 24-Stunden-Format eingeschaltet.

12-Stunden-Format ↔ 24-Stunden-Format

4

Drücken Sie die ENTER-Taste, um Ihre Wahl zu bestätigen.

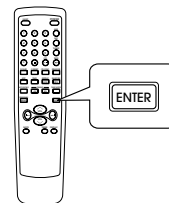

Beispiel: Sie haben sich für das 12-Stunden-Format entschieden.

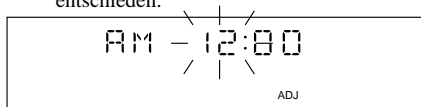

5

Stellen Sie die gewünschte Stunde ein.

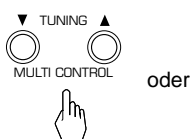

oder

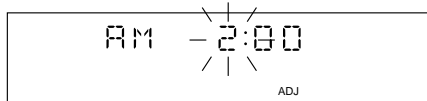
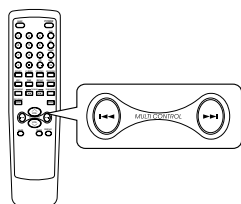

6

Drücken Sie die ENTER-Taste, um die eingestellte Stunde zu bestätigen.

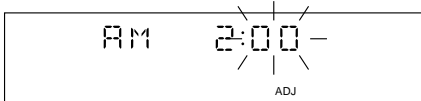
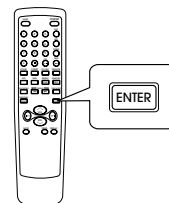

7 Stellen Sie die gewünschte Minute ein.

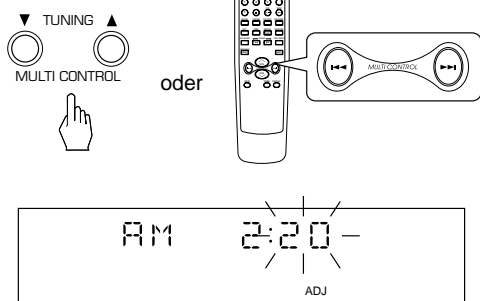

8 Drücken Sie die ENTER-Taste, um Ihre Wahl zu bestätigen.

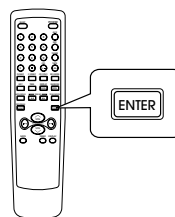

- Drücken Sie die ENTER-Taste ein zweites Mal, um den Start der Uhr in diesem Augenblick auszulösen.
- Die Zeitanzeige ist noch für 3 Sekunden sichtbar, dann kehrt die vorherige Anzeige zurück.
- Die Uhr lässt sich nicht starten, wenn keine Minutenzahl eingegeben worden ist.
- Nach dem Herausziehen des Netzsteckers oder nach einem Stromausfall kann die aktuelle Uhrzeitanzeige verloren gehen. Wiederholen Sie in diesem Falle die beschriebene Einstellung.

Uhrzeit ablesen, während andere Funktionen im Display angezeigt werden

- Drücken Sie die Taste DISPLAY.
- Die Zeitanzeige erscheint für 3 Sekunden, danach kehrt die vorherige Anzeige automatisch zurück.
- Ist das Gerät ausgeschaltet ("Standby"-Zustand), erscheint die Zeitanzeige nach dem Drücken der Taste DISPLAY für 10 Sekunden und verschwindet danach wieder.

ALLGEMEINE FUNKTIONEN

Einschalten des Gerätes

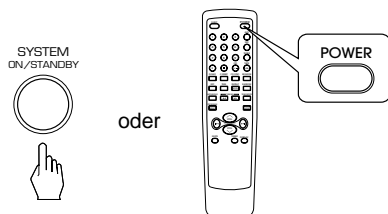

- Durch Drücken dieser Taste wird das Gerät abwechselnd ein- oder ausgeschaltet. Ausschalten bedeutet, dass das Gerät in den "Standby"-Zustand (Betriebsbereitschaft) geht.
- Im "Standby"-Zustand ist das Gerät nicht vollständig vom Stromnetz getrennt und verbraucht eine kleine Menge Energie, um die Empfangsbereitschaft für Fernsteuersignale aufrecht zu halten und die Speicher-Inhalte zu bewahren.
- Nach dem Einschalten ist das Gerät noch für einige Sekunden stummgeschaltet, um Einschaltgeräusche zu unterdrücken.

Wählen der gewünschten Programmquelle

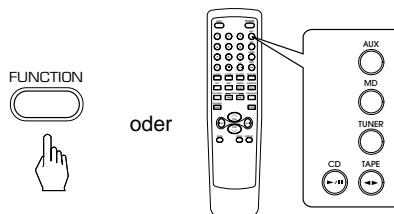

- Mit jedem Druck auf die Taste FUNCTION wechselt die gewählte Programmquelle wie folgt:
 → TUNER → CD → MD → TAPE → AUX
- Wenn Sie die Taste "TAPE" (◀▶) oder "CD" (▶/||) auf der Fernbedienung drücken, beginnt die Wiedergabe automatisch, wenn eine bespielte Cassette oder eine CD eingelegt ist.

Lautstärke einstellen

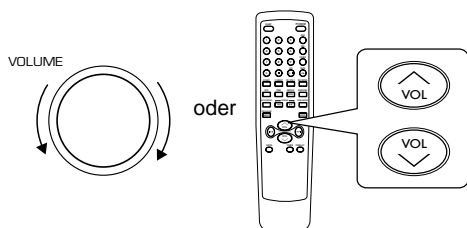

- Die Lautstärke-Anzeige im Display bewegt sich zwischen 0 (min.) bis 80 (max.).

Vorübergehende Stummschaltung

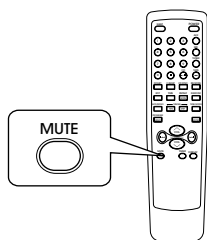

- Die Anzeige "MUTE" blinkt.
- Um zur vorher eingestellten Wiedergabe-Lautstärke zurückzukehren, drücken Sie diese Taste ein zweites Mal.

Klangeinstellung

- 1** Wählen Sie, welche Art der Klangeinstellung zu vornehmen möchten.

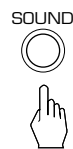

- Mit jedem Druck auf diese Taste ändert sich die Vorwahl für die Klangeinstellung in dieser Reihenfolge:

→ BALANCE → TREBLE(Höhen) → BASS(Tiefen)

- Verschwindet diese Anzeige vorzeitig, drücken Sie die Taste noch einmal.

- 2** Haben Sie die Art der Klangeinstellung vorgewählt, können Sie die gewünschte Veränderung mit den Multifunktions-Tasten vornehmen:

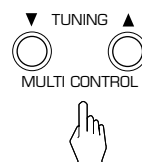

- Die Einstellbereiche umfassen folgende Anzeigewerte:
BALANCE : L13 bis R13
TREBLE/BASS : -10 bis +10
- Wiederholen Sie die Schritte (1) und (2), wenn Sie weitere Einstellungen in den übrigen Bereichen vornehmen möchten.
- Wir empfehlen, die Einstellwerte für BALANCE, TREBLE und BASS möglichst in der neutralen Mittenstellung (0) zu lassen.
- Extreme Einstellungen dieser Werte können besonders bei hoher Lautstärke durch Überlastung zu Schäden an Ihren Lautsprechern führen.

WIEDERGABE ÜBER KOPFHÖRER



- Wenn Sie ungestört hören möchten, können Sie an dieser Buchse ein Paar Kopfhörer anschließen.
- Durch das Einstecken des Kopfhörer-Steckers werden die angeschlossenen Lautsprecher automatisch abgeschaltet.

RADIO HÖREN

1

Wählen Sie die Programmquelle TUNER.

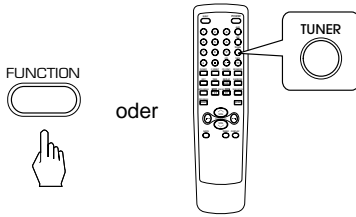

2

Wählen Sie den gewünschten Wellenbereich.

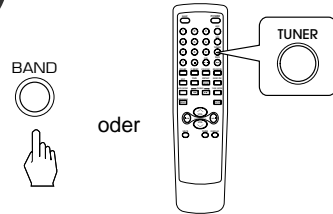

- Durch Drücken dieser Taste wird das Gerät abwechselnd auf UKW (FM) oder Mittelwelle (AM) geschaltet.

→ FM → AM

- Wird die BAND -Taste gedrückt, schaltet sich das Gerät automatisch auf die Programmquelle TUNER.

3

Wählen Sie die gewünschte Abstimmart.

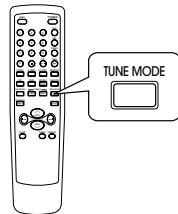

- Sie können entweder den gewählten Wellenbereich nach Sendern absuchen lassen (TUNING MODE) oder mit den gleichen Tasten bereits zuvor eingestellte und gespeicherte Sender abrufen (PRESET TUNING MODE).

→ TUNING MODE (Sendersuche) : Die Anzeige CH ist nicht sichtbar.
 ← PRESET TUNING MODE (Sender-Abruf) : Die Anzeige CH leuchtet.

- Weitere Informationen zum Hören zuvor eingestellter und gespeicherte Sender finden Sie auf Seite 15.

Automatische Abstimmung (Sender-Suchlauf)

4

Drücken Sie die Taste TUNING UP(▲/▶▶) oder DOWN(▼/◀◀)(auf- oder abwärts) für länger als 0,5 Sekunden.

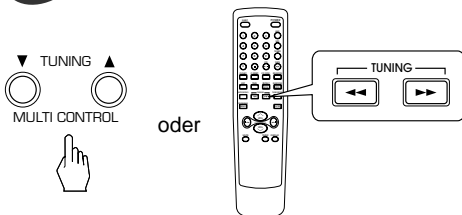

- Die Anzeige AUTO erscheint im Display, und der Tuner sucht nun das eingestellte Frequenzband ab, bis ein Sender mit ausreichender Empfangsstärke gefunden ist. Im Display erscheint die Frequenz des gefundenen Senders, und die Anzeige TUNED leuchtet.
- Schwächere Sender werden bei dieser Art der Suche übersprungen.
- Ist der gefundene Sender nicht gewünscht, wiederholen Sie diesen Vorgang.

Manuelle Abstimmung

- Manuelle Sendersuche ist dann sinnvoll, wenn Sie die Frequenz des gewünschten Senders bereits kennen.

4

Drücken Sie die Taste TUNING UP(▲/▶▶) oder DOWN(▼/◀◀) (auf- oder abwärts) mehrmals kurz hintereinander, bis die gewünschte Empfangsfrequenz erreicht ist.

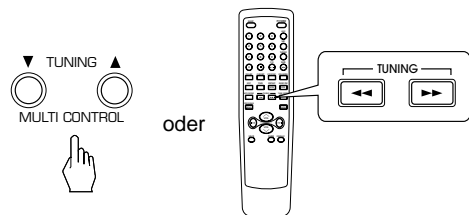

RADIOPROGRAMME AUF STATIONSTASTEN EINSPEICHERN

- Das Gerät kann bis zu 30 Programme auf Stationstasten einspeichern.

Manuelles Einspeichern

1

Stellen Sie das gewünschte Programm durch manuelle oder automatische Abstimmung ein.

2

Drücken Sie die Speichertaste PROGRAM / MEMORY.

MEMORY



oder

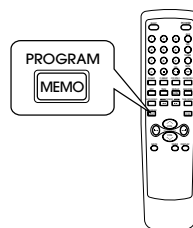

- Die Anzeige CH leuchtet und die Anzeige MEMO blinkt für 5 Sekunden. In diesem Zustand ist das Gerät bereit zur Belegung eines Speicherplatzes.

3

Wählen Sie die Nummer des gewünschten Programmspeicherplatzes, solange die Anzeige MEMO blinkt.

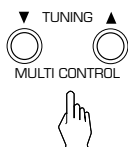

oder

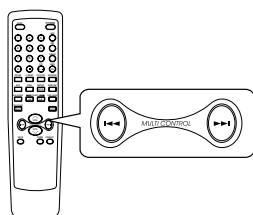

- Wenn Sie zur Wahl des Programmspeicherplatzes die Zifferntasten (0 bis 9) auf der Fernbedienung benutzen möchten, gehen Sie so vor:

Beispiel Stationsspeicher No. 3 :

3

Beispiel Stationsspeicher No. 15 :

1 → innerhalb 2 Sekunden → 5

Beispiel Stationsspeicher No. 30 :

0

- Wenn die Anzeige MEMO zwischendurch verlischt, gehen Sie zurück zu Punkt 2.

4

Speichern Sie nun ihre Wahl ein. Drücken Sie hierzu die Speichertaste PROGRAM / MEMORY.

MEMORY



oder

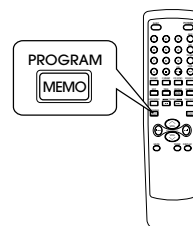

- Haben Sie die Nummer des Programmspeicherplatzes mit der Zehner-Tastatur der Fernbedienung eingegeben, ist die gewünschte Frequenz automatisch eingespeichert. Das Drücken der Speichertaste PROGRAM / MEMORY ist dann nicht erforderlich.

5

Wiederholen Sie die Schritte 1 bis 4, um weitere Sender auf den Stationstasten einzuspeichern.

- Eine gespeicherte Frequenz wird durch "überschreiben" mit einer anderen automatisch gelöscht.
- Ist die Anlage länger als eine Woche nicht mit dem Stromnetz verbunden, geht der Inhalt der Senderspeicher verloren und muss neu eingegeben werden

Automatisches Einspeichern

- 1** Wählen Sie TUNER als Programmquelle, und drücken Sie die Taste PROGRAM / MEMORY länger als 2 Sekunden.

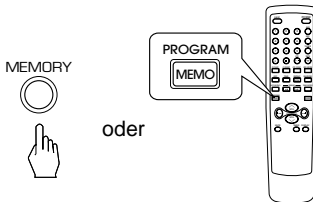

- Die Anzeige MEMO blinkt, und das Gerät sucht zunächst das UKW-Band ab. Danach wird jede gefundene Station für 5 Sekunden abgespielt.

- 2** Immer, wenn Sie kurzzeitig einen Sender empfangen, können Sie die Eingabe-Taste ENTER drücken. Der gerade empfangene Sender wird dann abgespeichert, und das Gerät schaltet zum nächsten Sender weiter.

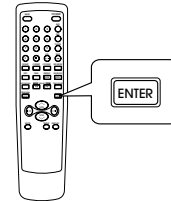

- Sind bis zu 30 Sender auf diese Weise eingespeichert worden, schaltet das Gerät auf Wiedergabe des auf Programmplatz 1 abgespeicherten Senders.

GESPEICHORTE RADIOPROGRAMME ABRUFEN

- 1** Wählen Sie TUNER als Programmquelle und dann die Abstimmart "Sender-Abruf" (PRESET TUNING MODE). Drücken Sie die Taste PROGRAM / MEMORY länger als 2 Sekunden.

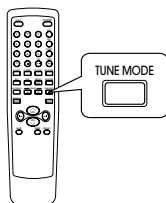

- Die Anzeige CH leuchtet auf.

- 2** Wählen Sie die Nummer des gewünschten Programmplatzes.

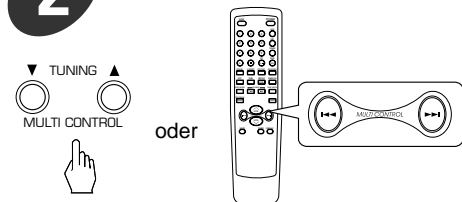

- Wenn Sie zur Wahl des Programmspeicherplatzes die Zifferntasten (0 bis 9) auf der Fernbedienung benutzen möchten, gehen Sie so vor:
 Beispiel Stationsspeicher No. 3 : 3
 Beispiel Stationsspeicher No. 15 : 1 innerhalb 2 Sekunden → 5
 Beispiel Stationsspeicher No. 30 : 0
- Haben Sie die Nummer des Programmspeicherplatzes mit der Zehner-Tastatur der Fernbedienung eingegeben, erscheint das gewünschte Programm auch ohne dass Sie zuvor die Taste TUNE MODE gedrückt haben.

UKW-STEREO-PROGRAMME HÖREN

- Wenn Sie einen UKW-Sender hören:

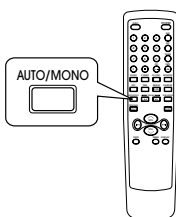

- Mit jedem Druck auf diese Taste schaltet der Tuner zwischen UKW STEREO und UKW MONO hin und her.
 - AUTO : Die STEREO- oder MONO-Anzeige leuchtet, je nach Signalstärke des empfangenen Programmes.
 - ← MONO : Die MONO-Anzeige leuchtet.
- Bei schlechten Empfangs- oder Antennenverhältnissen sind Stereo-Sendungen häufig verrauscht. Wenn Sie das Gerät in solchen Fällen auf Mono-Wiedergabe schalten, verbessert sich der subjektive Höreindruck, das Programm wird dann in MONO empfangen.

UKW-SENDUNGEN MIT RDS HÖREN

Das Radio-Daten-System (RDS) ist ein Zusatz-Angebot der Rundfunksender, bei welchem Informationen zusammen mit dem UKW-Radioprogramm ausgesendet werden. Der Tuner in diesem Gerät ist in der Lage, diese Signale zu empfangen und u.a. auf dem Display anzuzeigen. Folgende Informationen sind hier verfügbar: Der Sender-Name (PS), eine Liste mit Programm-Arten (PTY) und Verkehrsfunk-Durchsagen (TP).

Suche von Radioprogrammen mit RDS

- Mit dieser Funktion finden Sie UKW-Sender, die ein RDS-Angebot bereithalten.

1

Wählen Sie den Wellenbereich UKW (FM) und aktivieren Sie die RDS-Suche.

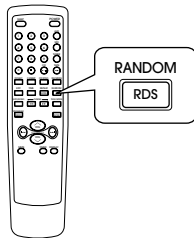

NEWS

3

Drücken Sie die ENTER-Taste, um die Suche nach dem ausgewählten Programm zu starten.

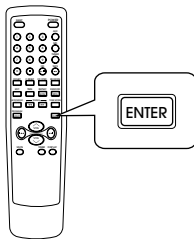

NEWS

AUTO -PTY-

- Wird die ausgesuchte Programmsparte nicht gefunden, kehrt die Anzeige zu dem vorhergehenden Status zurück.
- Wird die gewählte Programmsparte gefunden, erscheint deren Bezeichnung im Display.

2

Mit jedem Druck auf diese Taste wird eine von 30 Programmarten ausgewählt.

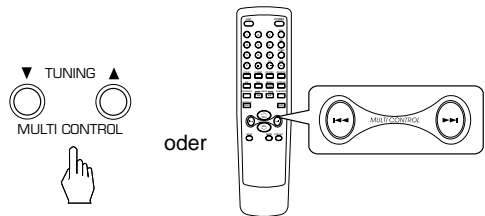

NO.	DISPLAY	PROGRAM TYPE
1	NEWS	Nachrichten
2	AFFAIRS	Ereignisse
3	INFO	Informationen
4	SPORT	Sport
5	EDUCATE	Bildung
6	DRAMA	Schauspiel
7	CULTURE	Kulturelles
8	SCIENCE	Wissenschaft
9	VARIED	Verschiedenes
10	POP M	Popmusik
11	ROCK M	Rockmusik
12	MOR M	Musik f. Autofahrer
13	LIGHT M	Leichte Klassik
14	CLASSICS	Klassik
15	OTHER M	Andere Musik
16	WEATHER	Wetter
17	FINANCE	Finanzen
18	CHILDREN	Kinder
19	SOCIAL	Soziales
20	RELIGION	Religion
21	PHONE IN	Hörersendung
22	TRVEL	Reisen
23	HOBBIES	Hobbies
24	JAZZ	Jazz
25	COUNTRY	Country
26	NATION	Nationale Musik
27	OLDIES	Oldies
28	FOLK	Volksmusik
29	DOCUMENT	Dokumentation
30	NONE	Programmsparte ohne Zuordnung

4

Mit jedem Druck von mehr als 3 Sekunden auf die DISPLAY -Taste ändert sich die Display-Anzeige wie folgt:

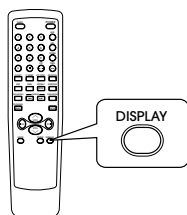

← PTY (Programm-Typ) ←
 ↳ Frequenz des gerade empfangenen Programms ↳

5

Durch Drücken der ENTER-Taste schalten Sie diese Funktion wieder aus.

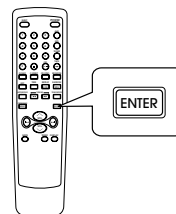

EON (Enhanced Other Network)

Mit EON hören Sie ein Programm, ohne dabei ein anderes zu verpassen. Besondere Programme wie z.B. Verkehrsfunk (TA) oder PTY können auch von anderen Sendern in ein laufendes Programm eingeblendet werden. EON schaltet auf Wunsch z.B. von CD auf Radioempfang um, wenn ein ausgewähltes Programm (z.B. Verkehrsfunk oder Nachrichten) vom Tuner empfangen wird. Ist z.B. eine Verkehrsfunk-Durchsage beendet, kehrt das Gerät wieder zur CD-Wiedergabe zurück.

1

Wenn die RDS-Funktion eingeschaltet ist, drücken Sie die Taste EON.

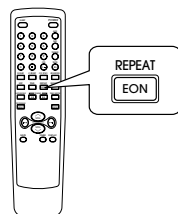

- Die Anzeige EON OFF blinkt.

2

Wählen Sie das gewünschte Informationsprogramm aus.



oder

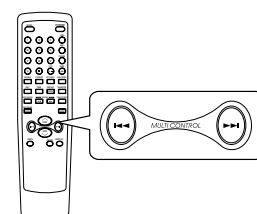

- Mit jedem Druck auf diese Taste ändert sich die Anzeige im Display wie folgt:

↳ EON OFF ↔ NEWS ↔ TA ↔ NEWS/TA ↳

3

Drücken Sie die Eingabe-Taste ENTER.

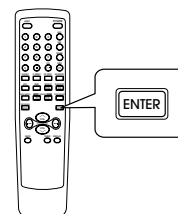

- Wenn NEWS (Nachrichten) gewählt wurden: Die Anzeige EON/NEWS leuchtet.
- Wenn TA (Verkehrsfunk) gewählt wurde: Die Anzeige EON/TA leuchtet.
- Wenn NEWS/TA (Nachrichten und Verkehrsfunk) gewählt wurde: Beide EON-Anzeigen leuchten.
- Wenn EON OFF (EON aus) gewählt wurde: Beide EON-Anzeigen verlöschen.

4

- Wenn die gewählte EON-Information empfangen wird, blinkt die entsprechende Anzeige. Lief zuvor CD oder Cassette als Programmquelle, wird das zugehörige Laufwerk gestoppt.
- Die Wiedergabe der zuvor laufenden Programmquelle wird automatisch fortgesetzt, wenn die spezielle EON Programm-Einblendung beendet ist.

PROGRAMME AUF TONBAND-CASSETTE (etc.) AUFNEHMEN

1

Wählen Sie die Programmquelle, die Sie auf einen Tonträger (Cassette, MD etc.) aufnehmen möchten.

FUNCTION



oder

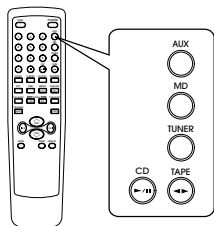

- Wählen Sie eine Programmquelle (nicht TAPE!), wenn Sie auf einem angeschlossenen Cassetten-Recorder aufnehmen möchten.
- Wählen Sie eine Programmquelle (nicht MD!), wenn Sie auf einem angeschlossenen MD-Recorder aufnehmen möchten.

2

Starten Sie die Aufnahme-Funktion des Cassetten-Recorders oder des MD-Recorders.

- Beachten Sie die Bedienungsanleitung des aufnehmenden Gerätes.

3

Starten Sie die Wiedergabe der gewählten Programmquelle.

- Haben Sie CD, TUNER oder AUX als aufzunehmende Programmquelle gewählt, steht das aufzunehmende Tonsignal gleichzeitig an den Aufnahme-Ausgängen für TAPE (Cassetten-Recorder) und MD-Recorder zur Verfügung. Es kann also die Programmquelle auch gleichzeitig auf beide Aufnahmegeräte überspielt werden.
- Wird TAPE als aufzunehmende Programmquelle gewählt, steht dessen Ausgangssignal nur am Aufnahme-Ausgang für MD zur Verfügung. Wird MD als aufzunehmende Programmquelle gewählt, steht deren Ausgangssignal nur am Aufnahme-Ausgang für TAPE zur Verfügung.
- Die Einstellung von Lautstärke, Höhen, Tiefen etc. haben keine Auswirkungen auf das aufzunehmende Signal.

Weitere Funktionen

BENUTZUNG DES ZEITSCHALTERS (TIMER)

- Ist der Zeitschalter aktiviert und entsprechend eingestellt, schaltet er das Gerät einmalig oder täglich zum eingestellten Zeitpunkt ein und aus.
- Wird die komplette Anlage (bestehend aus diesem Tuner-Vorverstärker, CD-Spieler, Cassetten-Recorder und Endverstärker) so wie im Anschluss-Schema auf Seite 5 dargestellt angeschlossen, gestattet die Zeitschalter-Funktion das Radiohören, Abspielen von CDs und Cassetten, sowie das unbeaufsichtigte Aufnehmen von Radiosendungen zu einer vorher festgelegten Zeit.

Bevor Sie den Zeitschalter (Timer) einstellen

- Überzeugen Sie sich, dass die aktuelle Uhrzeit korrekt eingestellt ist.
- Speichern Sie die gewünschten Radiosender auf den nummerierten Programmplätzen, bevor Sie mit der Timer-gesteuerten Aufnahme oder Wiedergabe von Radioprogrammen beginnen (siehe Seite 14).
- Auch wenn die Uhrzeit korrekt eingestellt ist, erscheint aus Sicherheitsgründen vor der ersten Inbetriebnahme des Timers die Anzeige TIME SETTING FIRST ("Zuerst Uhrzeit einstellen").

Radio per Zeitschalter ein- und ausschalten

Beispiel: Sie möchten einen Sender auf UKW 93,9 MHz, der auf dem Programmplatz No. 3 gespeichert ist, von 6:30 Uhr morgens bis 6:50 Uhr abends hören.

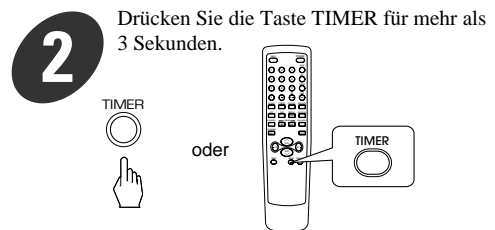

In diesem Beispiel erfolgt die Uhrzeit-Einstellung im 12-Stunden-Format. Umschaltung der Anzeige auf das 24-Stunden-Format: Siehe Seite 10.

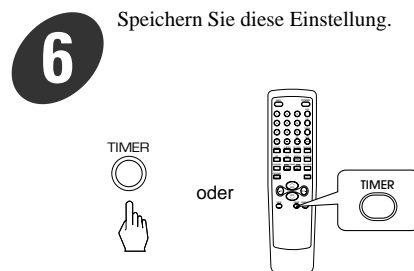
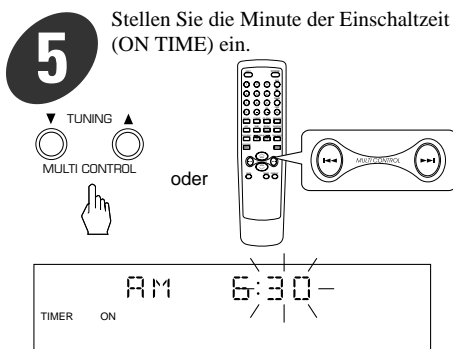
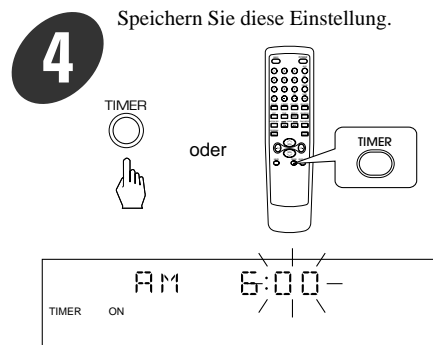
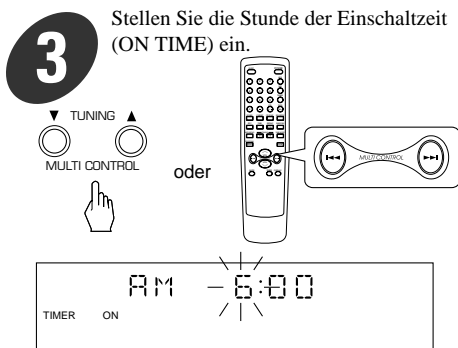
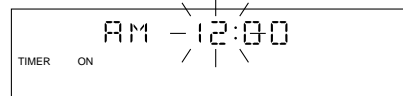

7 Wiederholen Sie die obigen Schritte 3 bis 6, um die Ausschaltzeit (OFF TIME) einzustellen.

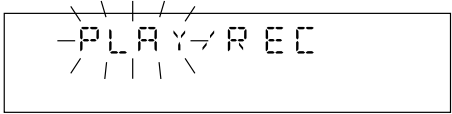

■ Hinweis:
 • Wenn zum Ein- und Ausschalten irrtümlich die gleiche Zeit eingegeben worden ist, blinkt die Anzeige ERROR (Irrtum) und es erscheint erneut das Eingabefeld für die Einschaltzeit (ON TIME). Korrigieren Sie die Zeiteingabe entsprechend.

8 Wählen Sie die Funktion PLAY (Wiedergabe).

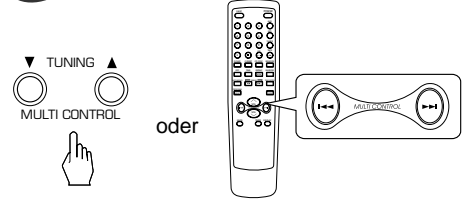

• Mit jedem Druck auf diese Taste blinkt abwechselnd die Timer-Funktion PLAY (Wiedergabe) oder REC (Aufnahme).

9 Speichern Sie diese Einstellung.

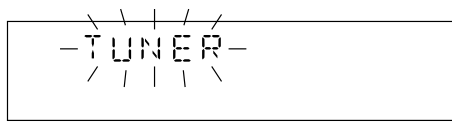
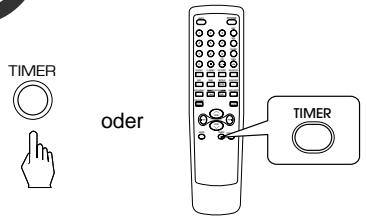

10 Wählen Sie TUNER als Programmquelle.

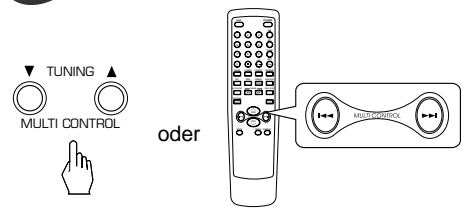

• Mit jedem Druck auf diese Taste ändert sich die angezeigte Programmquelle wie folgt:
 TUNER ↔ CD ↔ TAPE

11 Speichern Sie diese Einstellung.

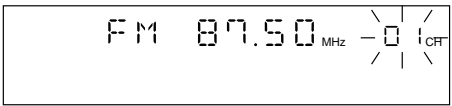
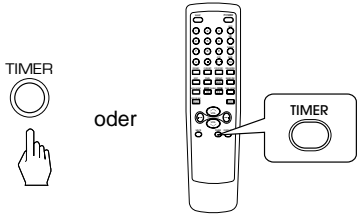

12 Wählen Sie den gewünschten Radiosender.

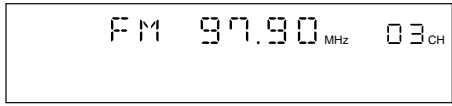
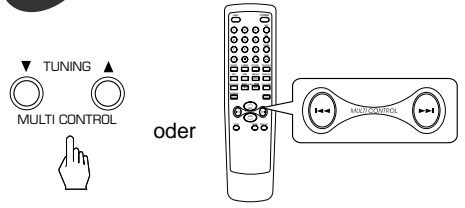

• Es können nur Radiosender gewählt werden, die zuvor auf einem Programmplatz gespeichert worden sind (siehe Seite 14).

13

Speichern Sie diese Einstellung.

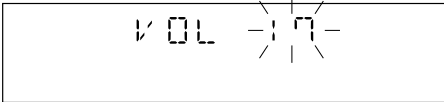
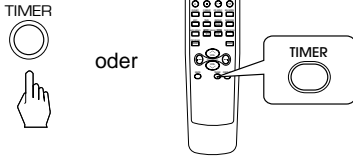
**14**

Stellen Sie die gewünschte Lautstärke ein.

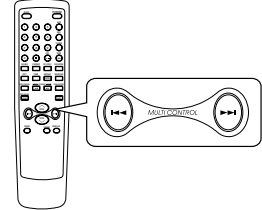
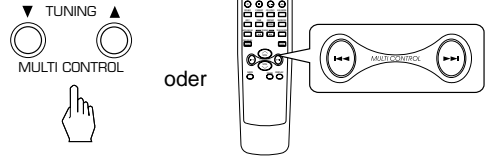
**15**

Speichern Sie diese Einstellung.

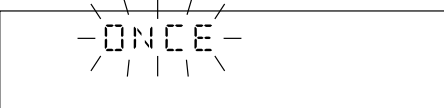
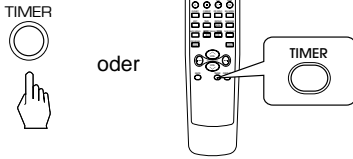
**16**

Stellen Sie die gewünschte Funktionsweise des Timers ein.

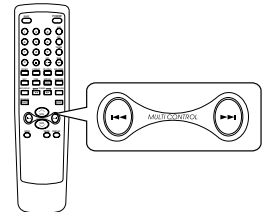
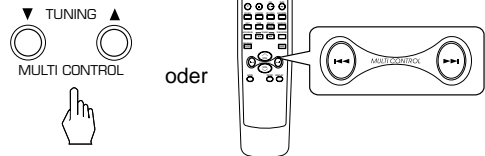

- Mit jedem Druck auf diese Taste ändert sich die Funktionsweise des Timers wie folgt:

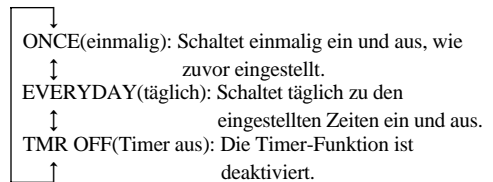
**17**

Speichern Sie diese Einstellung.

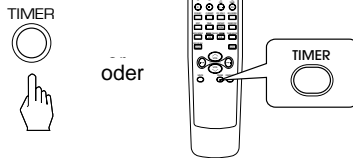

- Nachdem hiermit die Folge der notwendigen Timer-Einstellungen abgeschlossen ist, leuchtet die "Standby"-Anzeige an der Frontplatte gelb, und das Symbol (⏻) erscheint im Display.

18

Schalten Sie jetzt das Gerät aus. Somit ist die Zeitschalter-Funktion aktiviert.

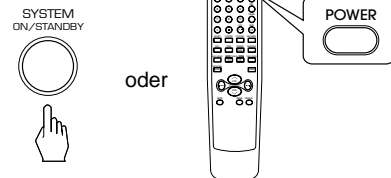

- Zu den voreingestellten Zeiten schaltet sich das Gerät ein und aus.

■ Ändern der Timer-Einstellungen:

- Nach Abschluss der Timer-Einstellungen (Schritt 17) können Sie zu Schritt 2 zurückgehen und beliebige Änderungen (Neueinstellungen) vornehmen.

CD oder Cassette per Zeitschalter ein- und ausschalten

1

Schalten Sie das Gerät ein.

SYSTEM
ON/STANDBY



oder

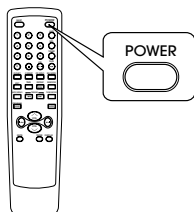

2

Legen Sie eine CD oder eine bespielte Cassette ein.

- Wenn Sie eine Cassette mit Steuerung durch den Timer abspielen möchten, sollte die Laufrichtungs-Umkehr (REVERSE MODE) und, falls erforderlich, das Dolby B NR- System eingeschaltet sein.
- Die automatische Wiedergabe einer Cassette beginnt stets mit der A-Seite des Bandes. Achten Sie deshalb darauf, dass die Cassette richtig herum eingelegt und korrekt umgespult ist.

3

Führen Sie die Schritte 2 bis 9 im Abschnitt "Radio per Zeitschalter aus- und einschalten" auf Seite 19 aus.

4

Wählen Sie CD oder Cassette (TAPE) als Programmquelle.



oder

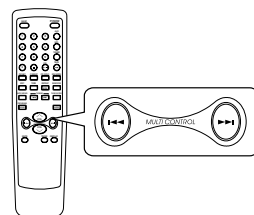

- Wenn Sie sich für Cassette (TAPE) entscheiden, überspringen Sie bitte die folgenden Schritte 5 und 6, und fahren Sie mit Schritt 7 fort.

5

Speichern Sie diese Einstellung.

TIMER



oder

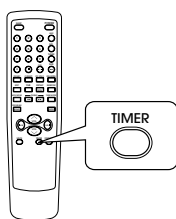

TRACK 01

6

Wählen Sie einen Titel der CD.

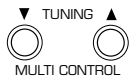

oder

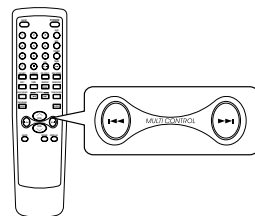

7

Führen Sie die Schritte 13 bis 18 im Abschnitt "Radio per Zeitschalter aus- und einschalten" auf Seite 19 aus.

Radioprogramm per Zeitschalter auf Cassette aufnehmen

1 Schalten Sie das Gerät ein.

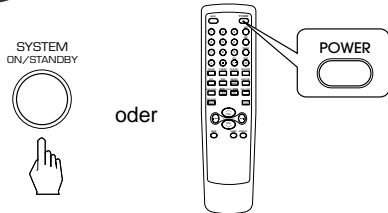

2 Legen Sie eine leere (d.h. unbespielte oder zum automatischen Löschen freigegebene) Cassette ein und bereiten Sie die Aufnahme Ihren Wünschen entsprechend vor (Laufrichtungs-Umkehr, Dolby B NR, etc.).

- Bitte beachten Sie, dass eine Aufnahme nur erfolgen kann, wenn die Löschsicherungen an der Cassette noch vorhanden sind.
- Die automatische Aufnahme einer Cassette beginnt stets mit der A-Seite des Bandes. Achten Sie deshalb darauf, dass die Cassette richtig herum eingelegt und korrekt umgespult ist.

3 Führen Sie die Schritte 2 bis 7 im Abschnitt "Radio per Zeitschalter aus- und einschalten" auf Seite 19 aus.

4 Wählen Sie die Timer-Aufnahme-Funktion "REC".

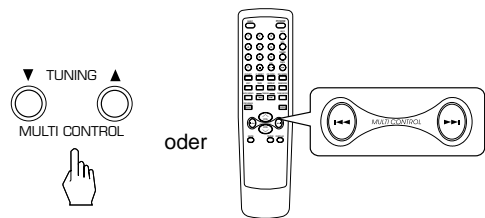

5 Führen Sie die Schritte 9 bis 18 im Abschnitt "Radio per Zeitschalter aus- und einschalten" auf Seite 19 aus.

Zeitschalter (Timer) deaktivieren

1

Drücken Sie die Taste TIMER.

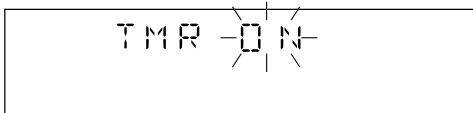
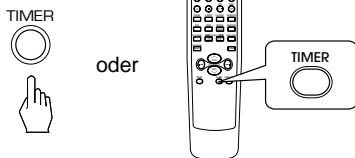

2

Wählen Sie die Option "OFF"(aus).

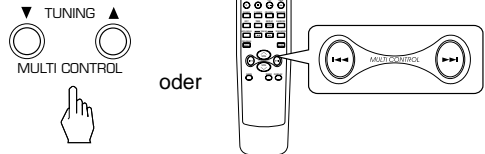

- Mit jedem Druck auf diese Taste blinkt die Anzeige "ON" (ein) oder "OFF" (aus), und die entsprechende Funktion ist gewählt.

3

Speichern Sie diese Einstellung.

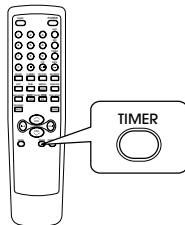

- Das Symbol (⊕) und die gelb leuchtende "Standby"-Anzeige verlöschen.
- Um den Zeitschalter (Timer) wieder zu aktivieren, wählen Sie die Option "ON" (ein), so wie oben im Schritt 2 beschrieben.

BENUTZUNG DES SCHLAF-ZEITSCHALTERS (SLEEP TIMER)

- Diese Funktion erlaubt es z.B. mit Musik einzuschlafen, da sich das Gerät nach einer voreingestellten Zeit automatisch ausschaltet.

- Wählen Sie die gewünschte Zeitspanne, nach deren Ablauf sich das Gerät ausschalten soll.

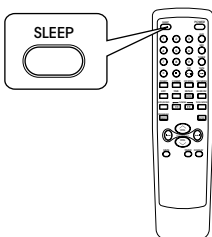

- Mit jedem Druck auf diese Taste verändert sich die eingestellte Zeit wie folgt:

→ 10 → 20 → 30 → 60 → 90 → OFF(aus)
(Zeiteinheit: Minuten)

- Nach der Wahl der Ausschaltzeitspanne erscheint die Anzeige SLEEP (Schlaf) im Display, und die Displays aller zur Anlage gehörenden Geräte leuchten mit verringerter Helligkeit.

BETRIEB CD-SPIELER

Anschlüsse an der Rückseite

- Stecken Sie an diesem Gerät keine Stecker ein und aus, solange das Gerät mit einer Steckdose verbunden ist.
- Achten Sie auf die Zuordnung der Stereo-Kanäle, wenn Sie die mitgelieferten Tonleitungen anschließen. (Die Kennfarbe weiß entspricht dem linken und die Kennfarbe rot dem rechten Kanal.)
- Einen Überblick über die vollständige Installation des gesamten Systems gibt das Anschluss-Schema auf Seite 5 in der Bedienungsanleitung des Stereo-Receivers.

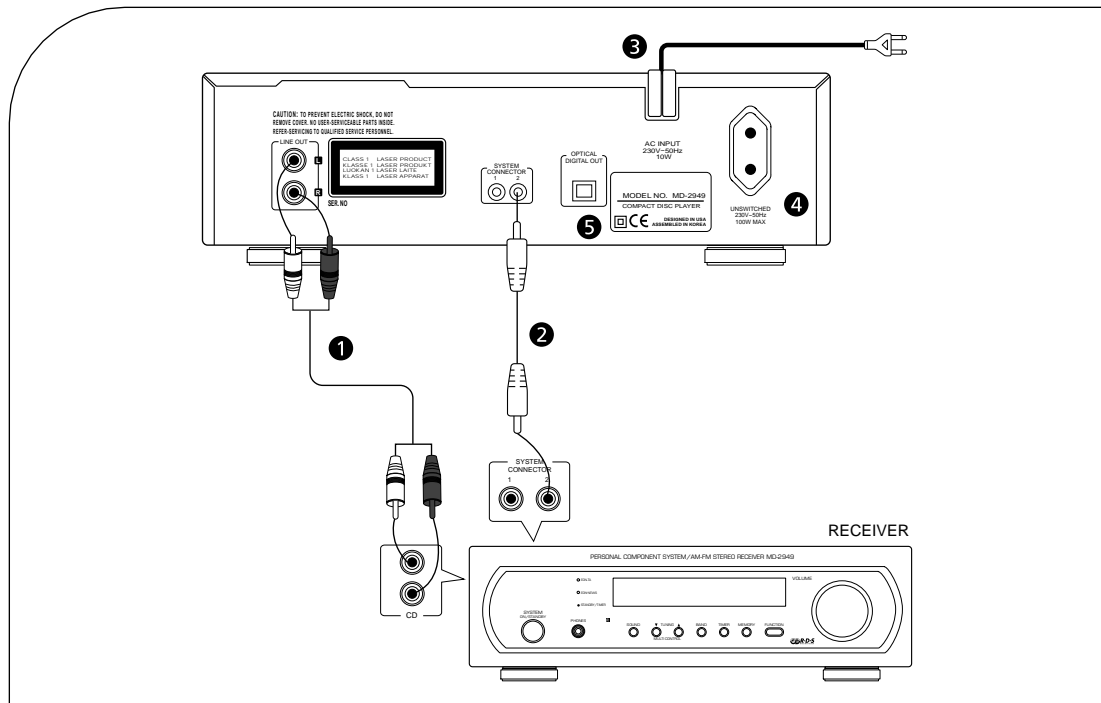

1 Ausgangsbuchsen LINE OUT

Verbinden Sie die Buchsen LINE OUT dieses Gerätes mit den Eingangsbuchsen CD IN (oder AUX) des Stereo-Receivers.

2 Anschluss-Buchsen für die Fernsteuer-Verbindungsleitung SYSTEM CONNECTOR (1, 2)

Verbinden Sie eine der beiden Buchsen mit der als SYSTEM CONNECTOR bezeichneten Buchse am Stereo-Receiver, damit auch dieser CD-Spieler in die System-Fernbedienung mit einbezogen ist. Die zweite Buchse dient der Verbindung zum Cassetten-Recorder. (Weitere Informationen hierzu enthält die Bedienungsanleitung des Stereo-Receivers.)

3 Netzkabel

Stecken Sie dieses Netzkabel vorzugsweise in die Netzausgangsbuchse des zur Anlage gehörenden Endverstärkers MD-2949.

4 Ungeschaltete Netzausgangsbuchse UNSWITCHED AC OUTLET

- Sobald das Netzkabel dieses Gerätes Strom führt, wird auch diese Euro-Ausgangs-Steckdose mit Strom versorgt.
- Der Netzschalter dieses Gerätes hat keinen Einfluss auf diese Steckdose.

■ Hinweis: Diese Ausgangssteckdose sollte zweckmäßigerweise zum Anschluss des zu dieser Anlage gehörenden Cassetten-Recorders verwendet werden. Sie steht aber auch für den Anschluss beliebiger anderer Audio-Geräte mit einer Leistungsaufnahme von weniger als 100 Watt zur Verfügung.

5 Optischer Digital-Ausgang (OPTICAL DIGITAL OUT)

- Wird dieser CD-Spieler zusammen mit einem anderen Verstärker oder Receiver betrieben, der über einen optischen Digital-Eingang verfügt, kann dieser Ausgang zum Anschluss an solche Geräte verwendet werden. In Verbindung mit dem Stereo-Receiver bleibt dieser Ausgang unbenutzt.
- Soll ein zusätzlicher CD- oder MD-Recorder an diese Anlage angeschlossen werden, kann dieser Ausgang zur digitalen Signalübertragung verwendet werden.
- Zur Benutzung dieses Ausgangs muss die Schutzkappe abgenommen werden. Bei längerer Nichtbenutzung sollte die Schutzkappe unbedingt wieder aufgesetzt werden, um eine Verschmutzung der Signal-Optik zu vermeiden.
- Optische Glasfaser-Anschlusskabel sind mit unterschiedlichen Stecker-Formen im Handel erhältlich (Bei diesem Gerät: Tosk Link).

Bedienungselemente an der Frontplatte und auf der System-Fernbedienung

Bedienungselemente an der Frontplatte

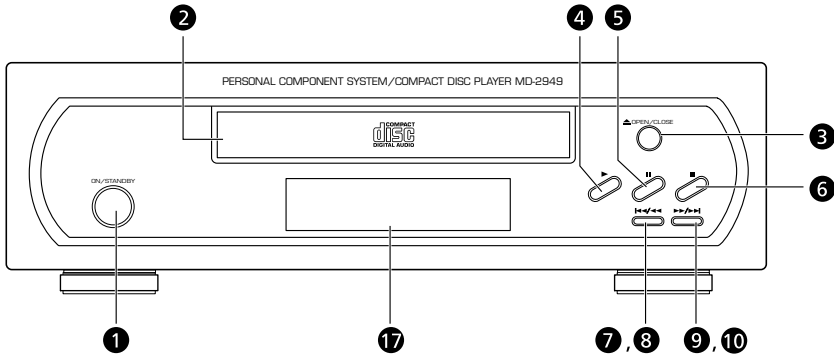

Bedienungselemente an der Fernbedienung

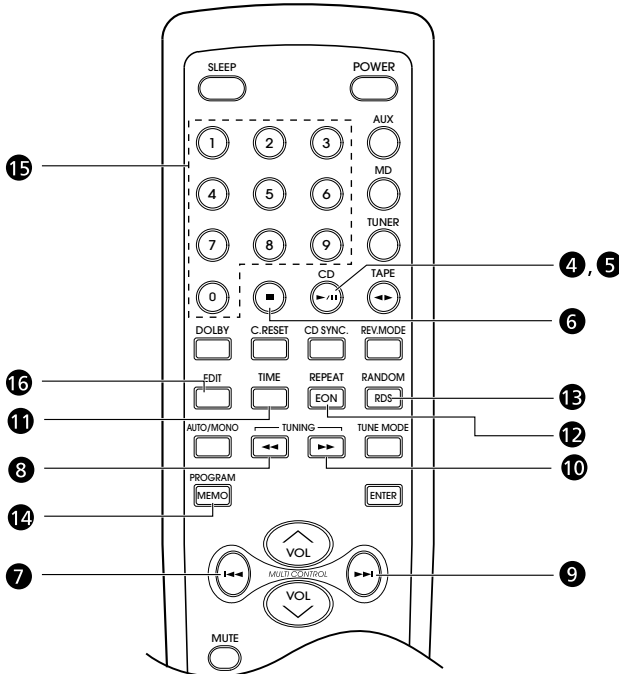

System-Fernbedienung

1 Netzschalter (ON / STANDBY)

- Mit dieser Taste schalten Sie das Gerät ein. Durch nochmaliges Drücken schalten Sie das Gerät wieder aus (d.h. in den "Standby-Zustand").
- In Verbindung mit den übrigen Komponenten des Systems empfehlen wir, das Netzkabel dieses CD-Spielers in die Netz-Ausgangsbuchse des Stereo-Endverstärkers zu stecken. Den Netzschalter dieses CD-Spielers können Sie dann ständig eingeschaltet lassen. Die gesamte Anlage lässt sich in diesem Falle mit der Taste POWER der Fernbedienung aus- und einschalten. Das verringert u.a. den "Standby"-Stromverbrauch der Anlage auf ein absolutes Minimum.

2 CD-Lade

Legen Sie eine CD mit der bedruckten Seite nach oben ein.

3 Öffnen / Schließen (▲)

Drücken Sie diese Taste zum Öffnen oder Schließen der CD-Lade.

4 Wiedergabe (PLAY) (▶)

Drücken Sie diese Taste zum Start der Wiedergabe.

5 Pause-Taste (II)

Drücken Sie diese Taste, um die Wiedergabe kurzzeitig zu unterbrechen.

6 Stop-Taste (STOP / CLEAR) (■)

Drücken Sie diese Taste zum Beenden der Wiedergabe oder zum Löschen programmierter Titel.

7 Titelsprung rückwärts (I◀◀)

Drücken Sie diese Taste ein- oder mehrmals nacheinander, um den gerade laufenden Titel noch einmal von Anfang an zu hören oder um an den Anfang eines beliebigen vorherigen Titels zu springen.

8 Musiksuche rückwärts (◀◀)

Drücken Sie diese Taste, um im Schnelldurchgang eine bestimmte, zurückliegende Stelle des gerade laufenden Titel aufzufinden.

9 Titelsprung vorwärts (▶▶)

Drücken Sie diese Taste ein- oder mehrmals nacheinander, um an den Anfang des nächsten oder eines beliebigen kommenden Titels zu springen.

10 Musiksuche vorwärts (▶▶)

Drücken Sie diese Taste, um im Schnelldurchgang eine bestimmte, weiter im voraus befindliche Stelle des gerade laufenden Titel aufzufinden.

11 Zeitanzeige (TIME)

Mit dieser Taste schalten Sie die Display-Anzeige von bereits abgelaufener Spielzeit eines Titels auf Restzeit-Anzeige des Titels oder Restzeit der gesamten CD um.

12 Wiederholung (REPEAT)

Mit dieser Taste wählen Sie die Art der Wiederholung. Sie können zwischen der Wiederholung eines Titels, eines speziellen Abschnitts oder der ganzen CD wählen.

13 Zufallspiel (RANDOM)

Durch Drücken dieser Taste aktivieren Sie die Wiedergabe aller Titel einer CD in einer zufälliger Reihenfolge.

14 Programmierte Wiedergabe (PROGRAM)

Nach dem Drücken dieser Taste können Sie die Wiedergabe der Titel einer CD in beliebiger Zahl und Reihenfolge festlegen (programmieren).

15 Zifferntasten (0 bis 9)

Zur direkten Eingabe der Titelnummern einer CD zur Wiedergabe oder Programmierung.

- Zweistellige Nummern sollten innerhalb von 2 Sekunden eingegeben werden.

16 Editieren (EDIT)

Mit dieser Taste aktivieren Sie eine Funktion, mit der Sie die Titel einer CD auswählen können, die Sie automatisch auf eine Tonband-Cassette überspielen lassen möchten.

17 Multifunktions-Anzeige

Die Beschreibung finden Sie auf der nächsten Seite.

■ Multifunktions-Anzeige

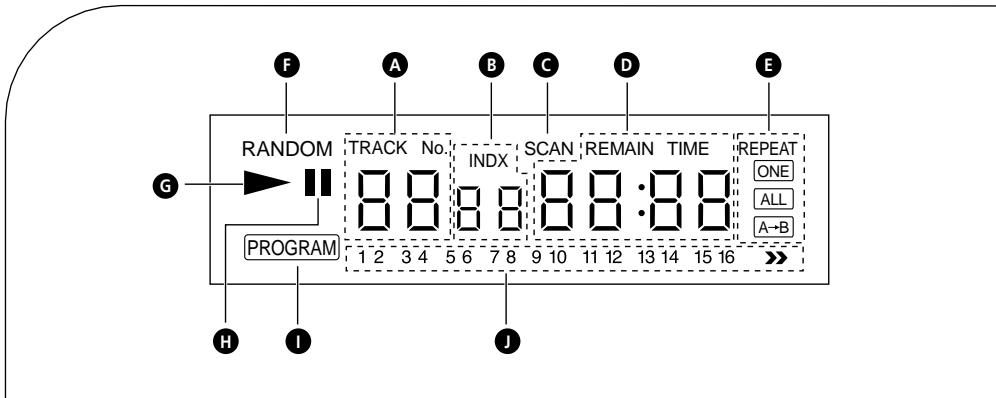

- | | |
|--|------------------------------|
| Ⓐ Anzeige Titelnnummer | Ⓕ Anzeige für Zufallspiel |
| Ⓑ Anzeige Indexnummer (für CDs mit IndexNr.) | Ⓖ Anzeige Wiedergabe |
| Ⓒ Anzeige des Einlesevorgangs | Ⓗ Anzeige Pause |
| Ⓓ Spielzeit- / Restzeit- Anzeige | Ⓙ Anzeige für Programmierung |
| Ⓔ Anzeige der Art der Wiederholung | ⓫ Anzeige "Musik-Kalender" |

※ Benutzung der System-Fernbedienung des Stereo-Receivers

Dieser CD-Spieler kann mit der System-Fernbedienung des Receivers gesteuert werden.

- Voraussetzung ist, dass die Fernsteuer-Verbindungsleitung (SYSTEM CONNECTOR) zwischen beiden Geräten installiert worden ist.
- Auf der Fernbedienung stehen einige Funktionen des CD-Spielers zusätzlich zur Verfügung, die am Gerät selbst nicht vorhanden sind.

Vor der Inbetriebnahme

- Es können nur Compact Discs abgespielt werden, die dieses Zeichen tragen.



- Fassen Sie eine CD stets vorsichtig und nur am Rand an.



- Beschreiben oder bekleben Sie eine CD nicht.

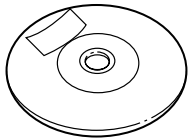

- Staub oder Fingerabdrücke sollten nur mit einem weichen Tuch entfernt werden. Wischen Sie gerade von der Mitte zum Rand.

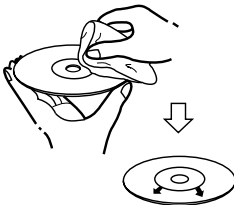

- Bewahren Sie CDs stets in ihrer Hülle auf, um Verstauben oder Verkratzen zu vermeiden.

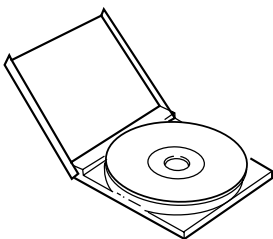

■ Hinweise

- Um Verformungen zu vermeiden, dürfen CDs niemals in direktem Sonnenlicht liegen oder über längere Zeit Feuchtigkeit oder hohen Temperaturen ausgesetzt werden.
- Das Einlegen der CD in das Gerät muss stets mit dem Etikett nach oben erfolgen.

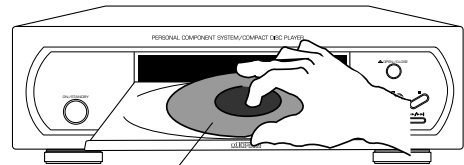

Etikett

Betrieb

- Um die Fernbedienung des Tuner-Vorverstärkers auch für diesen CD-Spieler benutzen zu können, müssen die Buchsen SYSTEM CONNECTOR dieses Gerätes mit den ebenso bezeichneten Buchsen am Cassetten-Recorder und am Stereo-Receiver, verbunden sein. (Weitere Informationen hierzu enthält die Bedienungsanleitung des Receivers.)

COMPACT DISCS ABSPIELEN

1

Schalten Sie das Gerät ein.

ON/STANDBY



- Mit jedem Druck auf die Taste POWER (ON / STANDBY) wird das Gerät abwechselnd ein- und ausgeschaltet.

2

Legen Sie eine CD ein - mit dem Etikett nach oben.

▲ OPEN / CLOSE



Gerät im STOP-Zustand

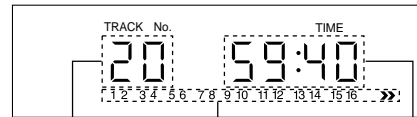

Gesamtzahl der Titel

Reihenfolge der Titel

Gesamt-Spielzeit

- “>>>” leuchtet, wenn sich mehr als 16 Titel auf der CD befinden.
- Compact Discs mit 8 cm Durchmesser können in die innere Vertiefung der CD-Lade eingelegt werden.
- Wird diese Taste im ausgeschalteten Zustand (“Standby”) des Gerätes gedrückt, schaltet sich das gleichzeitig Gerät ein.
- Wenden Sie beim Öffnen oder Schließen der CD-Lade keine Gewalt an.

4

Wenn Sie die Wiedergabe kurzzeitig unterbrechen wollen.



oder

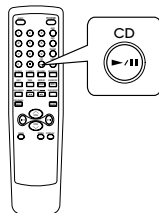

- Das Symbol PAUSE (||) leuchtet auf.
- Zur Fortsetzung der Wiedergabe drücken Sie die Taste (▶) am Gerät oder die Taste (CD ▶/||) auf der Fernbedienung.

5

Wenn Sie die Wiedergabe beenden wollen.



oder

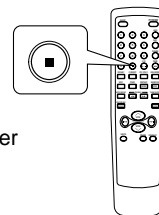

SUCHFUNKTIONEN UND ÜBERSPRINGEN VON TITELN

Aufsuchen eines speziellen Abschnitts während der Wiedergabe

- Drücken Sie eine dieser Tasten und halten Sie sie gedrückt, bis Sie den gewünschten Abschnitt erreicht haben.

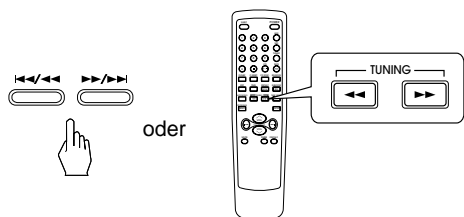

Auswählen eines Titels

- Drücken Sie eine dieser Tasten nur kurz und mehrfach nacheinander, bis Sie den gewünschten Titel erreicht haben.

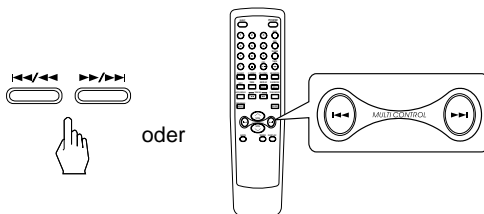

- Diese Titelwahl können Sie auch über die Zifferntasten der Fernbedienung vornehmen.

Beispiel) Titel No. 9 auswählen: 9

Titel No. 22 auswählen: 2 → 2
innerhalb 2 Sek.

ZUFALLSPIEL

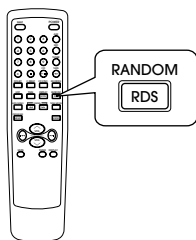

- Die Anzeige "RANDOM" (Zufallspiel) leuchtet auf.
- Das Gerät spielt die Titel der gewählten CD in zufälliger Reihenfolge ab.
- Rückkehr zu normaler Wiedergabe: Erneutes Drücken der Taste RANDOM.
- Beim Zufallspiel steht nur die Wiederhol-Funktion für alle Titel zur Verfügung.

WIEDERHOLFUNKTIONEN

Während der Wiedergabe einen einzelnen Titel wiederholen

- Während des laufenden Titels drücken Sie die Taste REPEAT.

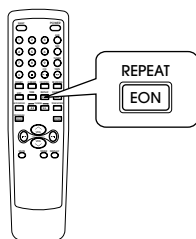

- Mit jedem Druck auf diese Taste ändert sich die Art der Wiederholung in dieser Reihenfolge:

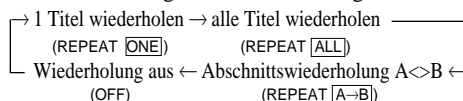

- Befindet sich das Gerät im STOP-Zustand, kann die Abschnittswiederholung [A->B] nicht gewählt werden.

Wiederholen aller Titel während der Wiedergabe

- Während die zu wiederholende CD bereits läuft, drücken Sie diese Taste mehrmals, bis die Anzeige REPEAT ALL erscheint.

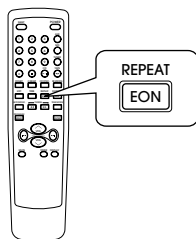

- Die Anzeige REPEAT [ALL] erscheint und alle Titel der CD werden wiederholt.

Wiederholen eines beliebigen Abschnitts

1

Während der CD-Spieler sich in der Funktion "REPEAT ALL" befindet, drücken Sie diese Taste am Anfang eines zu wiederholenden Abschnitts noch einmal.

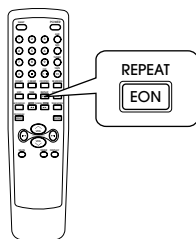

- Die Anzeige REPEAT [A->] erscheint.

2

Am Ende des zu wiederholenden Abschnitts drücken Sie diese Taste noch einmal.

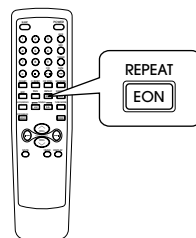

- Die Anzeige REPEAT [A->B] erscheint, und der gewünschte Abschnitt wird nun ständig wiederholt.
- Um diese Funktion auszuschalten, drücken Sie diese Taste noch einmal.

WIEDERGABE MIT PROGRAMMIERTER TITELFOLGE

- Bis zu 20 Titel lassen sich zur Wiedergabe in beliebiger Reihenfolge einprogrammieren.
- Titelnummern, die über 99 liegen, lassen sich nicht speichern.

Programmieren

1

Schalten Sie das Gerät auf STOP und drücken Sie diese Taste, um damit das Gerät auf Programmier-Bereitschaft zu schalten.

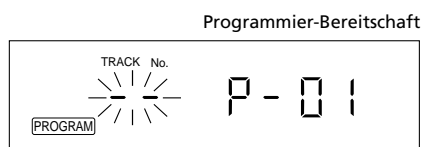
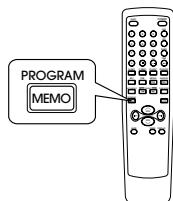

- Befindet sich das Gerät im Wiedergabe-Betrieb oder im Pausen-Zustand, wird der aktuell laufende Titel als erster programmierter Titel gespeichert. Die folgenden Titel können Sie dann wie unter Punkt 2 beschrieben speichern.

2

Wählen Sie den gewünschten Titel aus.
Beispiel: Titel 4 auswählen.

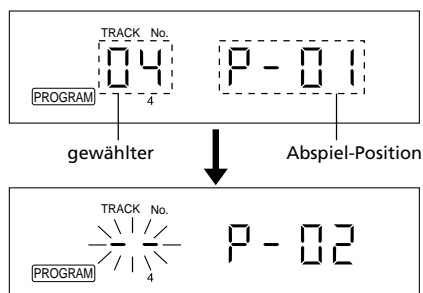
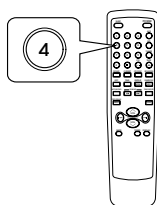

- Der gewählte Titel ist gespeichert.

3

Wiederholen Sie den zuvor beschriebenen Schritt 2, um weitere Titel für die Wiedergabe in der gewünschten Reihenfolge zu programmieren.

4

Starten Sie die Wiedergabe der programmierten Titel.

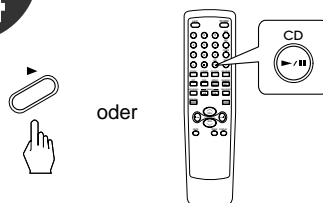

- Wenn Sie während des Abspielens der programmierten Titel einen weiteren Titel mit der Ziffern-Tastatur der Fernbedienung eingeben, wird dieser Titel ebenfalls für die programmierte Wiedergabe gespeichert.
- Während der Wiedergabe einer programmierten Titelfolge stehen die Funktionen Zufallspiel, Wiederholung einzelner Titel und Wiederholung aller Titel nicht zur Verfügung.
- Nach dem Anspielen aller programmierter Titel kehrt das Gerät in den Zustand der Programmier-Bereitschaft zurück. (Das Gerät ist auf STOP geschaltet, und die Anzeige PROGRAMM leuchtet.)

Gesamtspielzeit der programmierten Titel prüfen

- Wenn sich das Gerät in Programmier-Bereitschaft befindet (d.h. das Gerät ist auf STOP geschaltet, und die Anzeige PROGRAMM leuchtet), können Sie durch Drücken dieser Taste die Gesamtspielzeit aller zur programmierten Wiedergabe ausgewählten Titel prüfen.

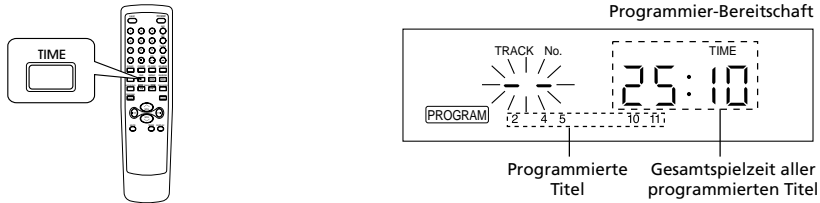

- Drücken Sie diese Taste noch einmal, um die programmierte Titelfolge zu prüfen.
- Wenn die Gesamtspielzeit aller programmierten Titel größer als 100 Minuten ist, erscheint die Anzeige "--:--".

Programmierte Titelfolge prüfen

- Wenn sich das Gerät in Programmier-Bereitschaft befindet, (d.h. das Gerät ist auf STOP geschaltet, und die Anzeige PROGRAMM leuchtet), erscheinen mit jedem Druck auf diese Taste die zur programmierten Wiedergabe gespeicherten Titel in der eingegebenen Reihenfolge.

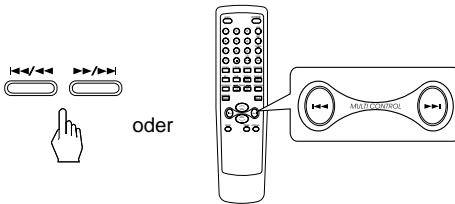

Korrigieren der programmierten Titelauswahl

Beispiel: Die Titel 4, 17 und 8 sind einprogrammiert. Sie aber möchten Titel 17 durch Titel 10 ersetzen.

1

Schalten Sie das Gerät auf Programmier-Bereitschaft, und suchen Sie den Titel 17 in der ursprünglichen Programmierung.

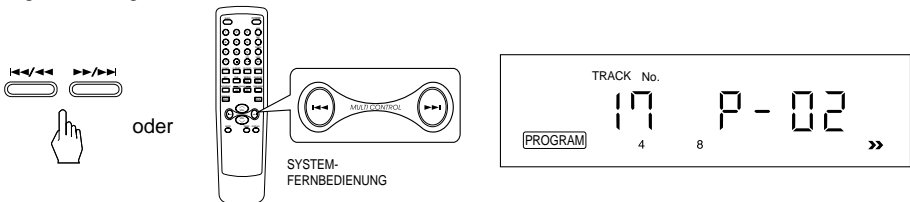

2

Wählen Sie Titel 10.

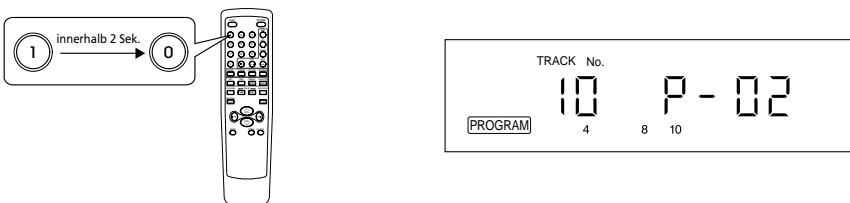

- Um den gewünschten Titel zusätzlich zu speichern, drücken Sie mehrfach nacheinander die Taste "▶▶/▶▶" oder die Taste "▶▶" auf der Fernbedienung, bis nach der Korrektur die Titel-Nummeranzeige "--" im Display erscheint.

Löschen der programmierten Titelauswahl

■ Einen speziellen Titel löschen

- Wenn sich das Gerät in Programmierbereitschaft befindet (d.h. wenn das Gerät auf STOP steht und die Anzeige PROGRAM im Display leuchtet), suchen Sie den zu löschenden Titel auf.

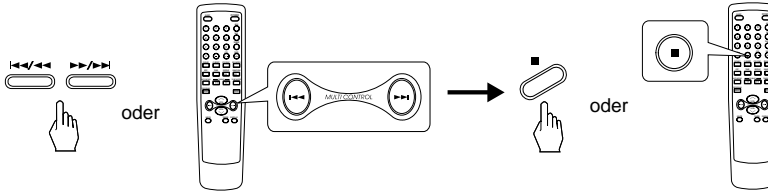

■ Einen speziellen Titel löschen

- Wenn sich das Gerät in Programmier-Bereitschaft befindet (d.h. das Gerät ist auf STOP geschaltet, und die Anzeige PROGRAMM leuchtet), können Sie mit jedem Druck auf diese Taste die Titel einzeln in der umgehrten Reihenfolge ihrer Eingabe löschen.

■ Alle programmierten Titel löschen

- Wenn sich das Gerät in Programmier-Bereitschaft befindet (d.h. das Gerät ist auf STOP geschaltet, und die Anzeige PROGRAMM leuchtet), können Sie diese Taste drücken und länger als 4 Sekunden halten. Alle programmierten Titel werden gelöscht.
- Durch Öffnen der CD-Lade können Sie ebenfalls alle programmierten Titel löschen.

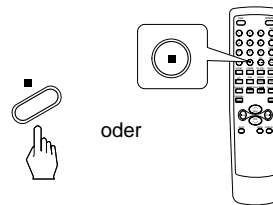

AUTOMATISCHE TITELAUSWAHL ZUM ÜBERSPIELEN

- Sind die Buchsen SYSTEM CONNECTOR dieses Gerätes mit den ebenso bezeichneten Buchsen am Cassetten-Recorder und am Receiver verbunden, können Überspielungen von CD auf Cassette komfortabel mit der CD Synchron-Aufnahme Funktion vorgenommen werden. (Lesen Sie hierzu auch Bedienungsanleitung des Cassetten-Recorders.)
- In der hier näher beschriebenen Editier-Funktion wird auch die "auto space"-Funktion, die 4 Sekunden lange Leerstellen zwischen den einzelnen Titeln auf der Tonband-Cassette entstehen lässt, aktiviert. Diese sind die Voraussetzung für das Funktionieren der "Automatischen Titelsuche" (AMS) mit dem Cassetten-Recorder.

Automatische Titelauswahl ausführen lassen

1

Legen Sie die auf Cassette zu überspielende CD ein, wählen Sie CD am Receiver als Programmquelle, drücken Sie an diesem Gerät die Stop-Taste, und wählen Sie dann hier mit dieser Taste die Bandlänge der eingelegten Leer-Cassette.

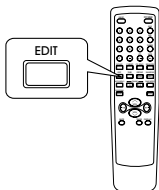

- Mit jedem Druck auf diese Taste ändert sich die angezeigte Bandlänge wie folgt:

□ C-46 → C-50 → C-54 → C-60 □
□ C-120 ← C-100 ← C-90 ← C-74 ← □

- Die Bandlänge gibt die Spielzeit beider Bandseiten (A und B) zusammen in Minuten an.
- Etwa 2 Sekunden nach der Wahl der zutreffenden Bandlänge wird die Berechnung automatisch vorgenommen. Danach erscheinen die für Cassetten-Seite A zusammengestellten Titel im Display.

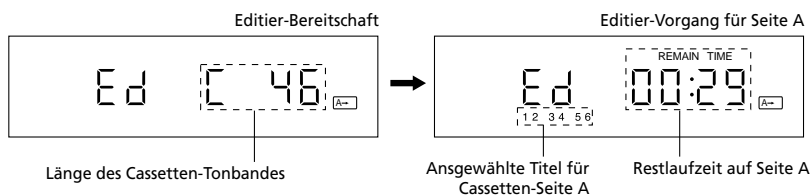

2

Wenn Sie die zusammengestellten Titel prüfen wollen.

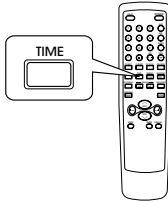

- Befindet sich das Gerät in Editier-Bereitschaft, können Sie durch mehrmaliges Drücken dieser Taste die für die beiden Cassetten-Seiten A und B zusammengestellten Titel abwechselnd anzeigen lassen. Dieses Beispiel zeigt die Titel-Zusammenstellung der Cassetten-Seite B.

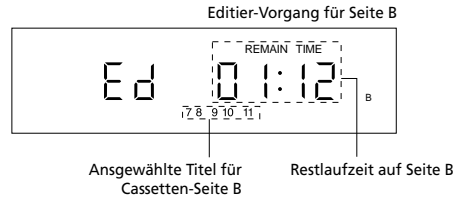

3

Starten Sie den CD Synchro Aufnahme-Vorgang am Cassetten-Recorder, so wie es im Abschnitt "Synchron-Aufnahme von CD" mit den Schritten 1 und 3 in der Bedienungsanleitung des Cassetten-Recorders beschrieben ist.

- Ist am Cassetten-Recorder der Bandlauf nur für eine Seite der Cassette aktiviert (☐), wird die Aufnahme auch nur auf Seite A erfolgen.

Löschen aller zusammengestellter Titel

- Drücken und halten Sie die Taste STOP / LÖSCHEN für mehr als 4 Sekunden, wenn sich das Gerät in Editier-Bereitschaft befindet, oder öffnen Sie die CD-Lade.

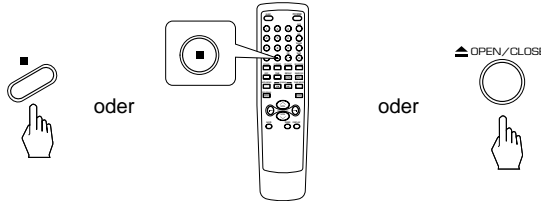

UMSCHALTEN DER SPIELZEITANZEIGE

- Drücken Sie diese Taste während der laufenden Wiedergabe.

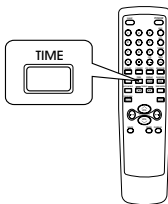

- Mit jedem Druck auf die Taste TIME erscheinen die verschiedenen Arten der Zeitanzeige in dieser Reihenfolge im Display.

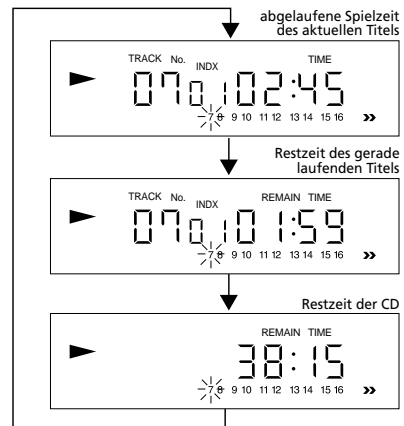

- Während des Zufallspiels werden Spielzeit und Restzeit der CD nicht angezeigt.

BETRIEB CASSETTEN-RECORDER

Anschlüsse an der Rückseite

- Stecken Sie an diesem Gerät keine Stecker ein und aus, solange das Gerät mit einer Steckdose verbunden ist.
- Achten Sie auf die Zuordnung der Stereo-Kanäle, wenn Sie die mitgelieferten Tonleitungen anschließen. (Die Kennfarbe weiß entspricht dem linken und die Kennfarbe rot dem rechten Kanal.)
- Einen Überblick über die vollständige Installation des gesamten Systems MD 2949 gibt das Anschluss-Schema auf Seite 5 in der Bedienungsanleitung des Tuner-Vorverstärkers.

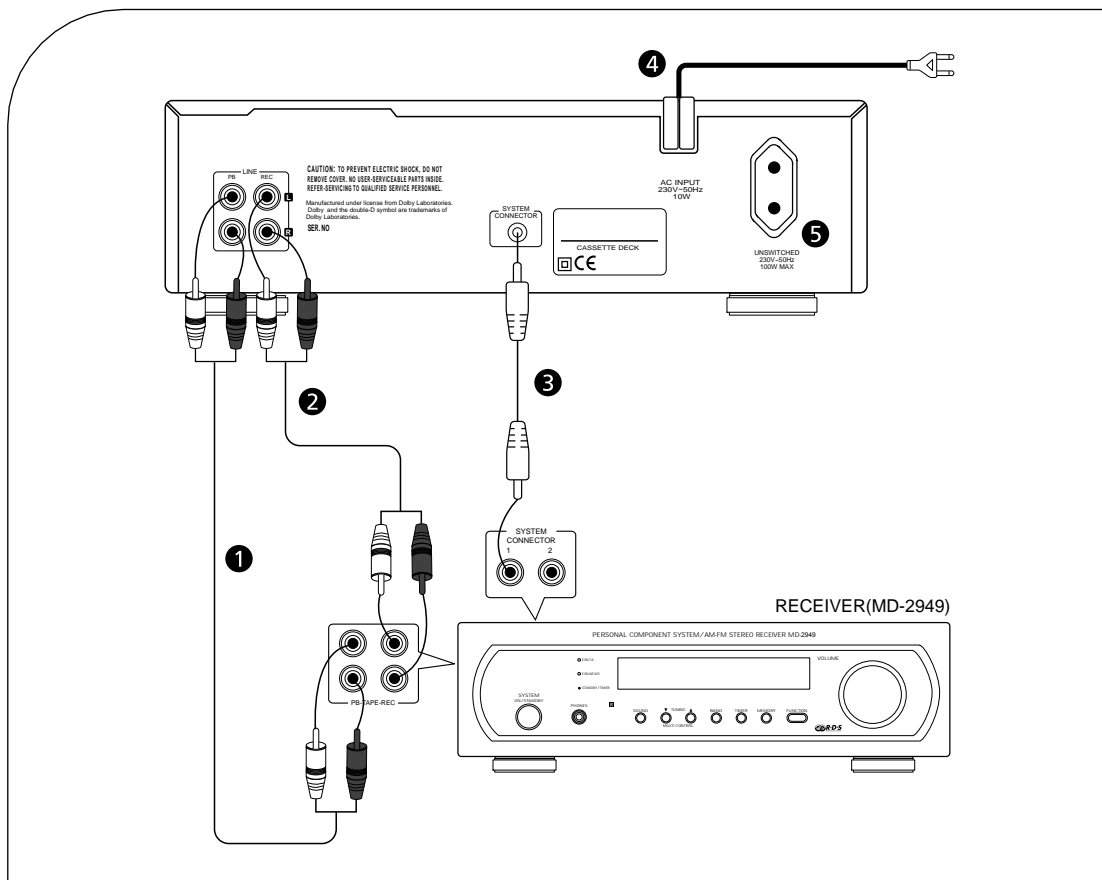

①, ② Aufnahme-Eingangsbuchsen LINE (REC) IN und Wiedergabe-Ausgangsbuchsen LINE (PLAY) OUT

Verbinden Sie die Buchsen LINE (PB) OUT dieses Gerätes mit den Eingangsbuchsen TAPE (PB) IN des Tuner-Vorverstärkers. Die Aufnahme-Eingangsbuchsen LINE (REC) IN dieses Gerätes werden entsprechend mit den TAPE (REC) OUT Buchsen des Tuner-Vorverstärkers verbunden.

③ Anschluss-Buchsen für die Fernsteuer-Verbindungsleitung SYSTEM CONNECTOR

Verbinden Sie diese Buchse mit der als SYSTEM CONNECTOR bezeichneten Buchse am Receiver, damit auch dieser Cassetten-Recorder in die System-Fernbedienung mit einbezogen ist. (Weitere Informationen hierzu enthält die Bedienungsanleitung des Stereo-Receiver.)

④ Netzkabel

Stecken Sie dieses Netzkabel vorzugsweise in die Netzausgangsbuchse des zur Anlage gehörenden CD-Spielers.

⑤ Ungeschaltete Netzausgangsbuchse UNSWITCHED AC OUTLET

- Sobald das Netzkabel dieses Gerätes Strom führt, wird auch diese Euro-Ausgangs-Steckdose mit Strom versorgt.
- Der Netzschalter dieses Gerätes hat keinen Einfluss auf diese Steckdose.

■ Hinweis: Diese Ausgangssteckdose steht für den Anschluss beliebiger Audio-Geräte mit einer Leistungsaufnahme von weniger als 100 Watt zur Verfügung.

Bedienungselemente an der Frontplatte und auf der System-Fernbedienung

Bedienungselemente an der Frontplatte

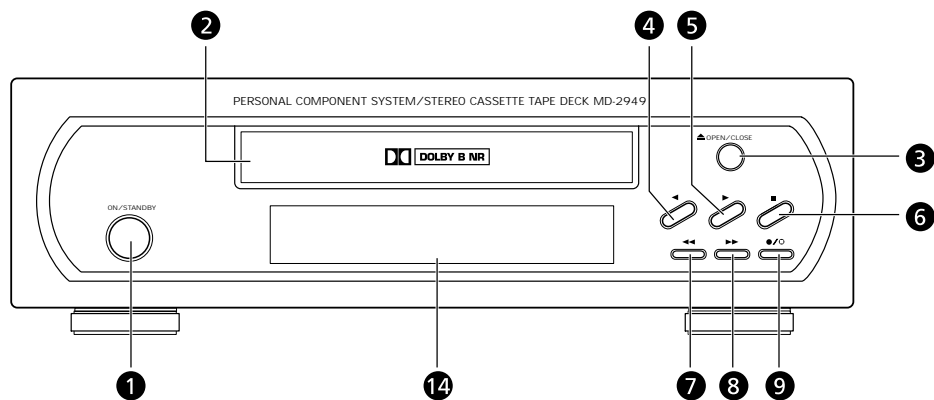

Bedienungselemente auf der System-Fernbedienung

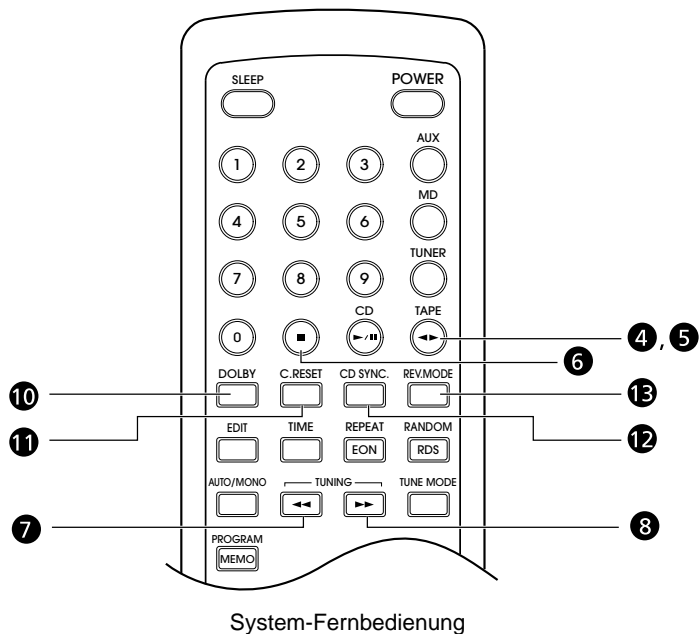

1 Netzschalter (ON / STANDBY)

- Mit dieser Taste schalten Sie das Gerät ein. Durch nochmaliges Drücken schalten Sie das Gerät wieder aus (d.h. in den "Standby-Zustand").
- In Verbindung mit den übrigen Komponenten des Systems MD 2949 empfehlen wir, das Netzkabel dieses Cassetten-Recorders in die Netz-Ausgangsbuchse des CD-Spielers zu stecken. Den Netzschalter dieses Cassetten-Recorders können Sie dann ständig eingeschaltet lassen. Die gesamte Anlage lässt sich in diesem Falle mit der Taste POWER der Fernbedienung aus- und einschalten. Das verringert u.a. den "Standby"-Stromverbrauch der Anlage auf ein absolutes Minimum.

2 Cassetten-Einzug

Legen Sie eine Cassette so ein, dass die Kante mit dem offenen sichtbaren Band in das Gerät hinein zeigt.

3 Öffnen / Schließen (▲)

Drücken Sie diese Taste zum Öffnen oder Schließen des Cassetten-Einzugs.

4 Wiedergabe rückwärts (◀)

Drücken Sie diese Taste zum Start des Bandlaufs (Wiedergabe, Aufnahme) in Rückwärtsrichtung (Bandseite 2).

5 Wiedergabe vorwärts (▶)

Drücken Sie diese Taste zum Start des Bandlaufs (Wiedergabe, Aufnahme) in Vorwärtsrichtung (Bandseite 1).

6 Stop-Taste (■)

Drücken Sie diese Taste zum Stoppen des Bandlaufs.

7 Schneller Rücklauf (◀◀)

Drücken Sie diese Taste zum schnellen Rückspulen des Bandes (in Bezug auf Bandseite 1) und zum schnellen Vorspulen (in Bezug auf Bandseite 2).

8 Schneller Vorlauf (▶▶)

Drücken Sie diese Taste zum schnellen Vorlauf des Bandes (in Bezug auf Bandseite 1) und zum schnellen Rückspulen (in Bezug auf Bandseite 2).

9 Aufnahme / Aufnahme-Stummschaltung (●/◻)

Drücken Sie diese Taste zu Beginn einer Aufnahme oder zum Herstellen einer 4 Sekunden langen Leerstelle auf dem Band, die zum sicheren Funktionieren der Musiksuche (AMS) benötigt wird.

10 Rauschverminderung DOLBY NR

Sollen Aufnahme und Wiedergabe mit dem Dolby B Rauschverminderungs-System erfolgen, so drücken Sie diese Taste.

11 Rücksetzen(RESET) des Bandlängen-Zählwerks

Durch Drücken dieser Taste setzen Sie das elektronische Bandlängen-Zählwerk des Gerätes auf den Wert 0000 zurück.

12 CD-Synchron-Aufnahme

Mit dieser Taste wird die CD Synchron-Aufnahmefunktion aktiviert.

13 Wahlschalter für Laufrichtungs-Umkehr

Mit dieser Taste wählen Sie die Laufwerk-Funktion, die am Ende des Bandlaufs ausgeführt werden soll (Reverse).

14 Multifunktions-Anzeige

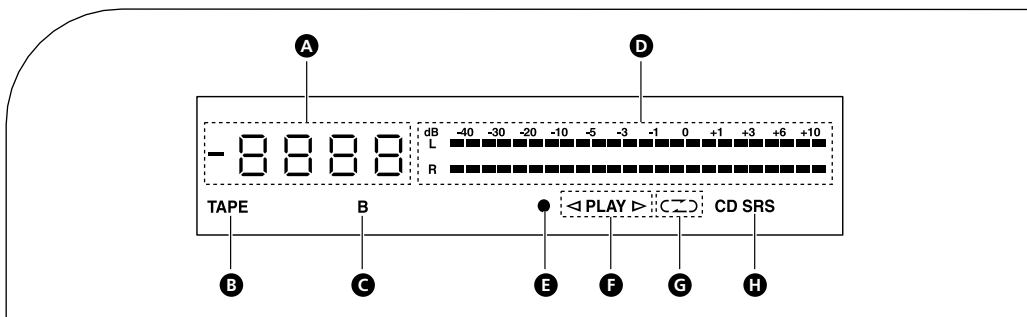

A Anzeige Bandlänge / Spielzeit

B Erkennung 'Cassette eingelegt'

C Anzeige für Rauschverminderung DOLBY B

D Aussteuerungsanzeige

E Aufnahme-Anzeige

F Laufrichtungsanzeige

G Laufrichtungs-Funktion

H CD Synchron-Aufnahme

* Benutzung der System-Fernbedienung

Dieser Cassetten-Recorder kann mit der System-Fernbedienung des Stereo-Receivers gesteuert werden.

- Voraussetzung ist, dass die Fernsteuer-Verbindungsleitung (SYSTEM CONNECTOR) zwischen beiden Geräten installiert worden ist.
- Auf der Fernbedienung stehen einige Funktionen des Cassetten-Recorders zusätzlich zur Verfügung, die am Gerät selbst nicht vorhanden sind.

Vor der Inbetriebnahme

HINWEISE ZUM UMGANG MIT CASSETTEN

- Ehe Sie eine Cassette einlegen, müssen Sie das Band straffen, um zu verhindern, dass es sich um den Capstan (Antriebsachse) wickelt.

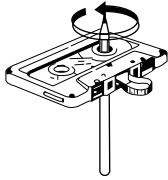

- Brechen Sie die Löschschutz-Zungen nach Beendigung einer Aufnahme heraus, um zu verhindern, dass die Aufnahme versehentlich gelöscht oder überschrieben wird.

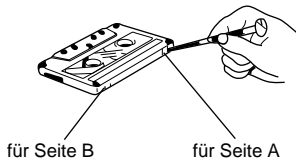

- Wenn Sie die Cassette neu bespielen wollen, nachdem Sie die Löschschutz-Zungen herausgebrochen haben, brauchen Sie die entsprechenden Aussparungen nur wieder mit einem Klebeband zu verschließen.

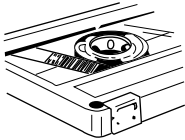

- Überkleben Sie bitte nicht die Aussparungen zur Bandsorten-Erkennung für CrO₂- und Metall-Cassetten.

Aussparung zur Bandsorten-Erkennung

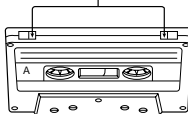

CrO₂-Cassette

- Lagern Sie die Cassetten niemals in direktem Sonnenlicht oder in der Nähe von Geräten, die Hitze erzeugen. Halten Sie die Cassetten von Magnetfeldern fern.
- Berühren Sie auf keinen Fall die Bandoberfläche der Cassette mit den Fingern und bewahren Sie sie stets in ihrer Schutzhülle auf. Durch Staub können die Tonköpfe verschmutzt werden, was die Wiedergabe beeinträchtigt.

■ DAS DOLBY RAUSCHVERMINDERUNGSSYSTEM

Das Dolby Rauschverminderungs-System funktioniert folgendermaßen: Es erhöht automatisch die Aufnahmepegel mittlerer und hoher Frequenzen, sobald der Originalpegel unterhalb eines definierten Grenzwertes liegt (Codierung), und reduziert den Ausgangspegel dieser betroffenen Frequenzen während der Wiedergabe automatisch wieder auf den früheren Originalpegel (Decodierung). Im selben Verhältnis wird bei der Decodierung nun aber auch das physikalisch bedingte Bandrauschen mit reduziert, ohne dass die Klangqualität sonst beeinflusst wird. Das Dolby B Rauschverminderungs-System in Ihrem Cassetten-Recorder verbessert den Rauschabstand bei 1 kHz um etwa 5 dB und bei 10 kHz um etwa 10 dB.

Das DOLBY Rauschverminderungs-System wird unter Lizenz der Dolby Laboratories hergestellt. "Dolby" und das Doppel-D-Symbol sind Warenzeichen der Dolby Laboratories.

■ AUTOMATISCHE BANDSORTEN-UMSCHALTUNG

Das Gerät erkennt automatisch, welche Bandsorte (Cassette) eingelegt wird und schaltet sowohl die für die jeweilige Bandsorte benötigte Aufnahme-Vormagnetisierung und die Wiedergabe-Entzerrung entsprechend um (Normal-, CrO₂- und Metall-Cassetten.)

Betrieb

- Um die Fernbedienung des Tuner-Vorverstärkers auch für diesen Cassetten-Recorder benutzen zu können, muss die Buchse SYSTEM CONNECTOR dieses Gerätes mit der ebenso bezeichneten Buchse am CD-Spieler verbunden sein, der seinerseits wiederum einen entsprechenden Anschluss der Fernsteuer-Verbindungsleitung am Receiver benötigt. (Weitere Informationen hierzu enthält die Bedienungsanleitung des Stereo-Recievers.)

WIEDERGABE BESPIELTER CASSETTEN

1

Schalten Sie das Gerät ein.

ON / STANDBY



- Mit jedem Druck auf die Taste POWER (ON / STANDBY) wird das Gerät abwechselnd ein- und ausgeschaltet.

2

Öffnen Sie die Cassetten-Lade, und legen Sie eine Cassette ein.

▲ OPEN / CLOSE



- Die automatische Bandsorten-Umschaltung erkennt, welche Bandsorte (Cassette) eingelegt wurde (Normal-, CrO₂ - oder Metall-Cassette), und stellt das Gerät entsprechend ein.
- Hinweise: Wenden Sie bei der Bedienung des Cassetten-Einzugs bitte keine Gewalt an.

3

Ist die vorhandene Cassette mit dem Dolby B Rauschverminderungssystem aufgenommen, so aktivieren Sie bitte das DOLBY NR System durch Drücken dieser Taste.

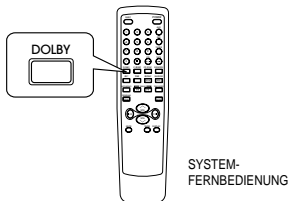

- Mit jedem Druck auf diese Taste wird DOLBY B abwechselnd ein oder ausgeschaltet.

→ DOLBY B (die Anzeige leuchtet) → OFF (aus) →

- Im Handel erhältliche vorbespielte Cassetten, die das Symbol "DOLBY NR" oder "DB" tragen, sind mit Dolby B aufgenommen worden.

4

Wählen Sie die gewünschte Art der Laufrichtungs-Umschaltung

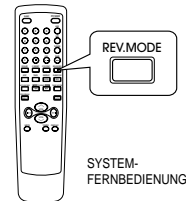

- Durch aufeinanderfolgendes Drücken dieser Taste ändert sich die Art der Laufrichtungs-Umschaltung wie folgt:

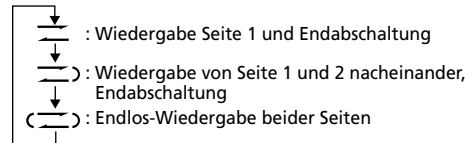

5

Starten Sie die Wiedergabe.

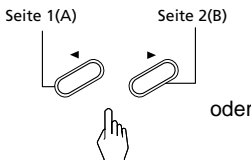

oder

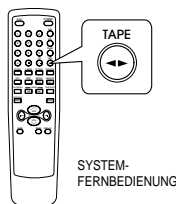

- Mit jedem Druck auf die Taste (TAPE ◀▶) wird abwechselnd der Beginn der Wiedergabe mit Seite 1 (Oberseite) oder Seite 2 (Unterseite) gewählt.
- Wenn das Ende einer Cassetten-Seite erreicht ist, schaltet das Gerät entweder ab oder setzt die Wiedergabe der jeweils anderen Seite fort, entsprechend der zuvor gewählten Art der Laufrichtungs-Umschaltung.

6 Zum Beenden der Wiedergabe drücken Sie die diese Taste.

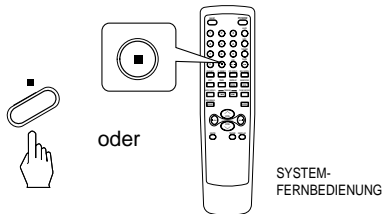

7 Für schnellen Vor- oder Rücklauf des Bandes drücken Sie eine dieser beiden Tasten. Zuvor sollte das Laufwerk auf STOP stehen.

- Wenn die Seite 1 der Cassette abgespielt wird(“▶”).

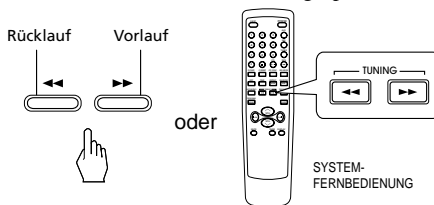

- Ist die gewünschte Stelle des Bandes durch schnellen Vor- oder Rücklauf des Bandes erreicht worden, können Sie entweder die Stop-Taste oder die gewünschte Wiedergabe-Taste (PLAY) drücken.

8 Markieren einer Bandposition durch Rücksetzen des Bandlängen-Zählwerkes auf “0000”.

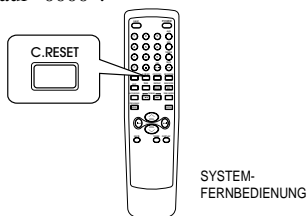

- “0000” erscheint im Display.
- Diese Funktion ist nützlich, um z.B. den Beginn einer Aufnahme zu markieren oder eine bestimmt Bandstelle beim schnellen Umspulen des Bandes wiederzufinden.

TITELSUCHE (AMS)

- Die Automatische Titelsuche (AMS) ermöglicht das Überspringen nicht gewünschter Titel und findet den Beginn des jeweils nächsten oder vorangehenden Titels.
- Bis zu 99 Positionen vor oder hinter dem aktuell abgespielten Titel können per Titelsuche angesteuert werden.

- Drücken Sie während der laufenden Wiedergabe eine dieser Tasten:
Beispiel: Wiedergabe in Vorwärts-Richtung (Seite 1) “▶”.

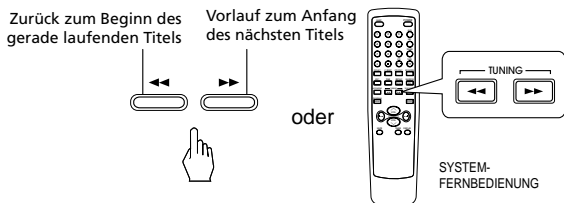

Beispiel 1: Sie möchten mit Titel 4 beginnen, während gerade der Titel 2 läuft. Drücken Sie die Taste (▶▶) zweimal.

Beispiel 2: Titel 3 läuft gerade und Sie möchten den gleichen Titel noch einmal vom Anfang an hören. Drücken Sie die Taste (◀◀) einmal.

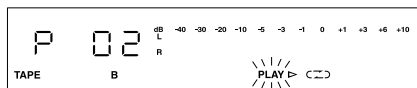

- Diese Titelsuche funktioniert evtl. nicht wie erwartet, wenn
 - die Leerstelle (Pause) zwischen zwei Titeln kürzer als 4 Sekunden ist.
 - sich Störgeräusche (Rauschen) zwischen den Titeln befinden.
 - der allgemeine Aufnahmepegel (Aussteuerung) der Cassette zu niedrig ist.

AUFNAHME

1

Legen Sie die zu bespielende Cassette ein.

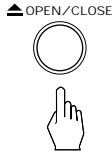

- Stellen Sie sicher, dass die Löschschutz-Zungen an der Cassette noch vorhanden sind.
- Die verwendete Bandsorte (NORMAL oder CHROM) wird automatisch richtig erkannt.
- METAL-Cassetten eignen sich nicht für Aufnahmen auf diesem Gerät.

■ Hinweise:

- Wenn eine Löschschutz-Zunge nur auf einer der Cassetten-Seiten vorhanden ist, beachten Sie bitte, dass Sie die Cassette richtig herum in das Gerät einlegen und Sie die richtige Bandlaufrichtung für die gewünschte Aufnahme wählen:
 (◀) für eine Aufnahme auf der Unterseite der Cassette
 (▶) für eine Aufnahme auf der Oberseite der Cassette
- Wenn Sie eine Cassette in das Gerät einlegen, befindet sich die Löschschutz-Zunge für die Oberseite der Cassette auf der rechten Seite (siehe Abb.).

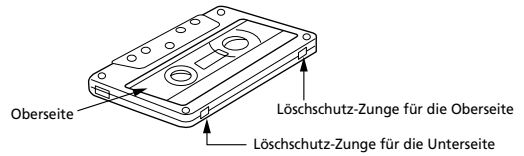

2

Soll die Aufnahme mit Rauschverminderungssystem erfolgen, drücken Sie diese Taste und wählen DOLBY B.

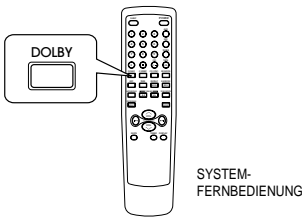

- Die Anzeige "B" leuchtet auf.

3

Wählen Sie die Art der Laufrichtungs-Umschaltung.

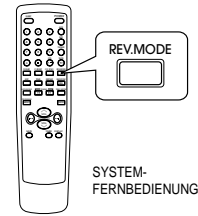

- Entsprechend der gewählten Art der Laufrichtungs-Umschaltung erfolgt die Aufnahme so:
 — : Aufnahme auf einer Cassetten-Seite
 —, (—) : Aufnahme auf beiden Seiten der Cassette
- Wenn beide Seiten zur Aufnahme vorgewählt wurden, die Aufnahme jedoch für Seite 2 gestartet wurde, so erfolgt die Aufnahme allerdings auch nur auf Seite 2.
- Stellen Sie sicher, dass die Löschschutz-Zungen für beide Cassetten-Seiten vorhanden sind, wenn Sie auf beiden Cassetten-Seiten aufnehmen möchten.

4

Wählen Sie die Programmquelle, von der Sie die Cassetten-Aufnahme machen möchten. Beispiel: Sie wählen TUNER.

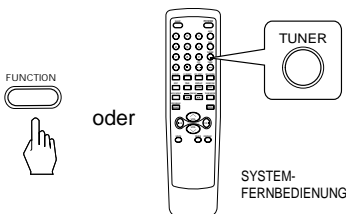

5

Drücken Sie die Taste RECORD/RECORD MUTE (Aufnahme/Aufnahme-Stummschaltung), um das Gerät in Aufnahme-Wartebereitschaft (Aufnahme-Pause) zu schalten.

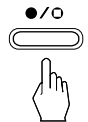

- Das Symbol "●" leuchtet auf und zeigt den Zustand "Aufnahme-Pause" an.
- Wird diese Taste jetzt noch einmal gedrückt, erzeugt das Gerät eine 4 Sekunden lange Leerstelle auf dem Band und kehrt dann wieder in den Zustand "Aufnahme-Pause" zurück.

6

Zum Start der Aufnahme drücken Sie nun aus der Aufnahme-Wartebereitschaft heraus die Wiedergabe-Taste PLAY.

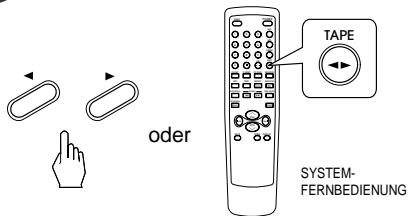

- Die Anzeige "PLAY" leuchtet auf, und mit dem Bandlauf startet nun auch die Aufnahme.

7

Zur kurzzeitigen Unterbrechung der Aufnahme drücken Sie diese Taste.

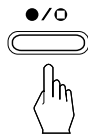

- Der Bandlauf wird gestoppt und das Gerät geht in den Zustand "Aufnahme-Pause" (RECORD PAUSE).
- Zur Fortsetzung der Aufnahme drücken Sie die entsprechende Taste "PLAY".

8

Zur Beendigung der Aufnahme drücken Sie die Taste STOP.

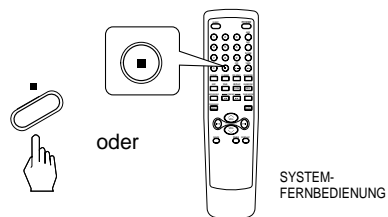

SYNCHRON-AUFNAHME VON CD

- Um die Synchron-Aufnahme-Funktion des CD-Spielers nutzen zu können, muss die Buchse SYSTEM CONNECTOR dieses Gerätes mit der ebenso bezeichneten Buchse am CD-Spieler verbunden sein, der seinerseits wiederum einen entsprechenden Anschluss der Fernsteuer-Verbindungsleitung am Stereo-Receiver benötigt.
- Das hier beschriebene Verfahren der "Synchron-Aufnahme" vereinfacht das Überspielen von CD auf Cassette.

1

Führen Sie die Schritte 1 bis 3 im Abschnitt AUFNAHME in dieser Anleitung aus.

- Weil die Synchron-Aufnahme von einer CD automatisch auf Seite 1 der Cassette beginnt, stellen Sie bitte sicher, dass die Löschschutz-Zunge für die Oberseite der Cassette vorhanden ist.
- Soll die Aufnahme auf beiden Cassetten-Seiten erfolgen, müssen die Löschschutz-Zungen für beide Seiten vorhanden sein.

2

Wählen Sie CD als Programmquelle für die Aufnahme.

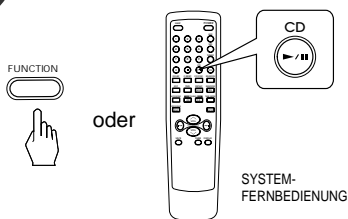

- Zum Starten der Synchron-Aufnahme kann sich der CD-Spieler entweder im STOP-Zustand, in "Programmierbereitschaft" (die Anzeige PROGRAM leuchtet), oder im Editier-Zustand (EDIT) befinden.
- Der CD-Spieler darf sich nicht im Zustand "Zufallspiel" (RANDOM) oder im Zustand "Wiederholung" (REPEAT) befinden, wenn eine Synchron-Aufnahme erfolgen soll.

3

Starten Sie die Synchron-Aufnahme.

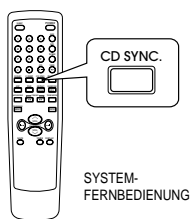

- Die Anzeigen "CD SRS" und "●" leuchten auf. Das Gerät spult die eingelegte Cassette ganz an den Bandanfang zurück, löscht eine 8 Sekunden lange Pause an den Anfang des Bandes auf Seite 1 und beginnt dann mit der Synchron-Aufnahme.
- Entsprechend der gewählten Art der Laufrichtungs-Umschaltung und den vorhandenen Löschschutz-Zungen erfolgt die Aufnahme auf einer oder beiden Cassetten-Seiten.
- Sind die Voraussetzungen für eine Aufnahme auf beiden Cassetten-Seiten gegeben, wird nach dem Band-Ende auf Seite 1 die Aufnahme auf Seite 2 fortgesetzt. Konnte ein Titel auf Seite 1 nicht vollständig aufgenommen werden, wird er am Anfang von Seite 2 noch einmal komplett wiederholt.

4

So beenden Sie die Synchron-Aufnahme vorzeitig.

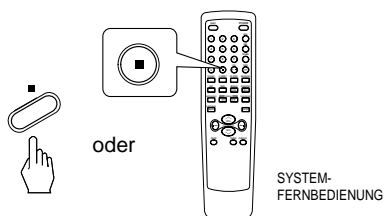

BETRIEB DES ENDVERSTÄRKERS

Anschluss an andere Komponenten des Systems

- Stecken Sie an diesem Gerät keine Stecker ein und aus, schließen Sie keine Leitungen an und lösen Sie keine Kabelverbindungen, solange das Gerät mit einer Steckdose verbunden ist.
- Achten Sie darauf, dass Sie die Kabelverbindungen korrekt und sicher ausführen. Beachten Sie die Polarität von Lautsprecherleitungen (+ / -) und die Zuordnung der Stereo-Kanäle. (Die Kennfarbe weiß entspricht dem linken und die Kennfarbe rot dem rechten Kanal.) Andernfalls sind Störgeräusche, ein Verlust an Klangqualität und evtl. sogar Schäden am Endverstärker zu erwarten.
- Achten Sie auf ausreichende Belüftung dieses Gerätes. Informationen hierzu sind in den Sicherheitshinweisen auf Seite 2 dieser Anleitung enthalten.
- Einen Überblick über die vollständige Installation des gesamten Systems MD 2949 gibt das Anschluss-Schema auf Seite 5 in der Bedienungsanleitung des Stereo-Receiver.
- Beachten Sie, dass Tonleitungen und Netzkabel niemals miteinander gebündelt verlegt werden dürfen und dass Tonleitungen auch nicht in der Nähe von Netztransformatoren liegen sollten. Beides kann Brummstörungen verursachen.

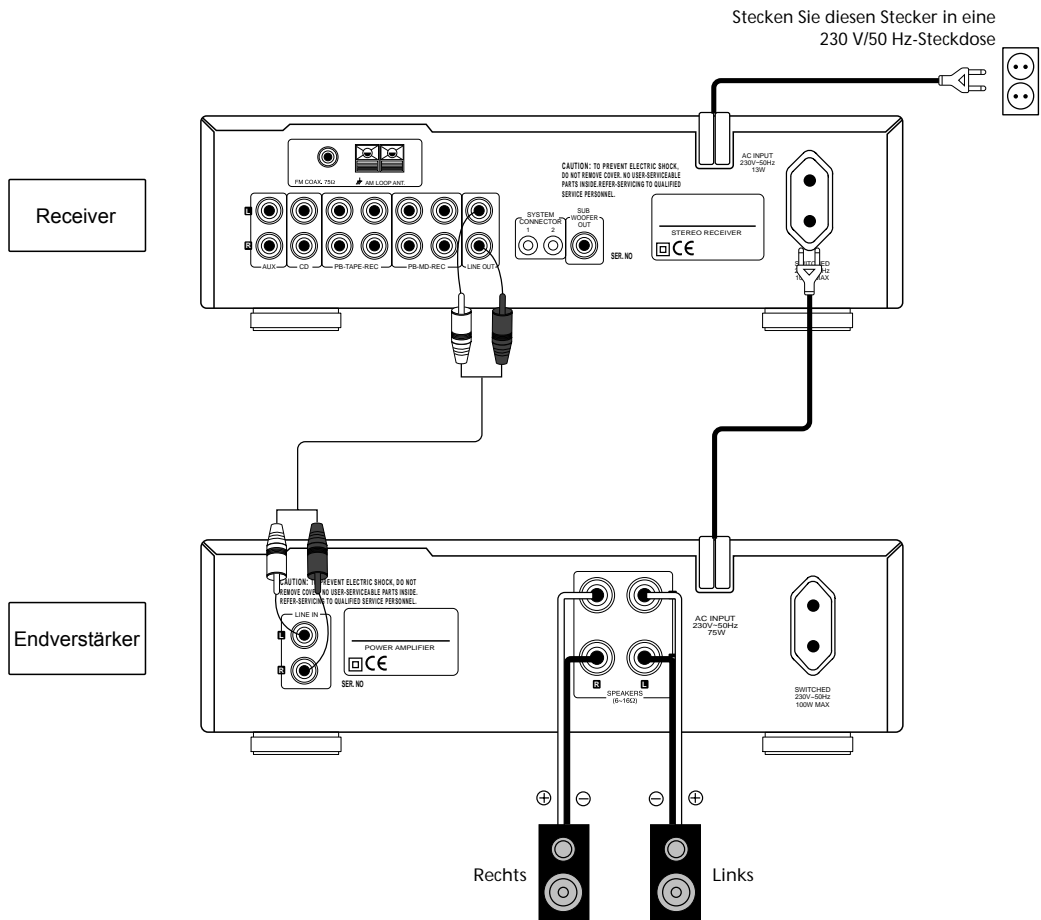

Lautsprecher-Anschluss

- Wir empfehlen die Verwendung von Lautsprechern mit einer Impedanz zwischen 6 und 16 Ohm.
- Lautsprecher, die in unmittelbarer Nähe eines Fernsehers (Monitors) aufgestellt werden, können durch ihr Magnetfeld Farbverfälschungen auf dem Bildschirm verursachen. In einem solchen Falle sollte der gegenseitige Abstand vergrößert werden.
- Berühren Sie die Lautsprecherklemmen nicht, solange das Gerät eingeschaltet ist. Es besteht u.U. die Gefahr eines Stromschlags.
- Achten Sie darauf, dass Sie die Lautsprecherleitungen korrekt und sicher anschließen. Beachten Sie die Polarität von (+ / -) und die Zuordnung der Stereo-Kanäle.
- Beim Anschluss der Lautsprecherleitungen ist besondere Sorgfalt erforderlich, damit keine der feinen Kupferfasern der Litze abspießt und etwa mit benachbarten Klemmen, mit anderen Kabeln oder mit der Metallmasse des Gehäuses in Berührung kommt. (Verwenden Sie am besten Kabel-Endhülsen oder verlöten Sie die Litzen-Enden.)

■ Hinweise zur Impedanz der Lautsprecher

Wird dieser Endverstärker über längere Zeit mit hoher Ausgangsleistung betrieben, und ist die Impedanz der angeschlossenen Lautsprecher niedriger als empfohlen (z.B. 4 Ohm oder weniger), kann es dazu kommen, dass die Schutzschaltung dieses Verstärkers anspricht.

Spricht die Schutzschaltung an, wird der Lautsprecherausgang zum Schutz vor drohenden Überhitzung des Endverstärkers automatisch abgeschaltet. Ist dieser Fall eingetreten, schalten Sie bitte das Gerät ganz aus und warten Sie, bis sich die Temperaturverhältnisse wieder normalisiert haben. Schalten Sie dann den Verstärker wieder ein. Eine verbesserte Belüftung des Gehäuses kann eine kritische Erwärmung bei hoher Belastung verhindern.

■ Schutzschaltung

Dieses Gerät ist mit einer schnell reagierenden Schutzschaltung gegen Überlastung der angeschlossenen Lautsprecher und des Verstärkers selbst geschützt. Dabei spielt es keine Rolle, ob es sich um einen Kurzschluss der Lautsprecherleitungen, thermische oder elektrische Überlastung handelt.

Spricht die Schutzschaltung an, blinkt die Einschaltkontrolle POWER, und die Lautsprecher werden vom Verstärkerausgang getrennt. Wir empfehlen in einem solchen Fall, so vorzugehen: Schalten Sie das Gerät mit dem Netzschalter aus. Überprüfen Sie, ob Lautsprecherleitungen kurzgeschlossen oder beschädigt sind. Ist das Gerät überhitzt, warten Sie, bis sich die Temperaturverhältnisse wieder normalisiert haben. Sorgen Sie gegebenenfalls für eine bessere Belüftung des Verstärkers. Schalten Sie dann das Gerät wieder ein.

Spricht die Schutzschaltung erneut an, obgleich Sie keinen Grund dafür erkennen, schalten Sie das Gerät aus und nehmen Sie Kontakt mit Ihrem Fachhändler oder einer Sherwood-Servicestelle auf.

Bedienungselemente an der Frontplatte und Anschlüsse an der Rückseite

■ Frontplatte

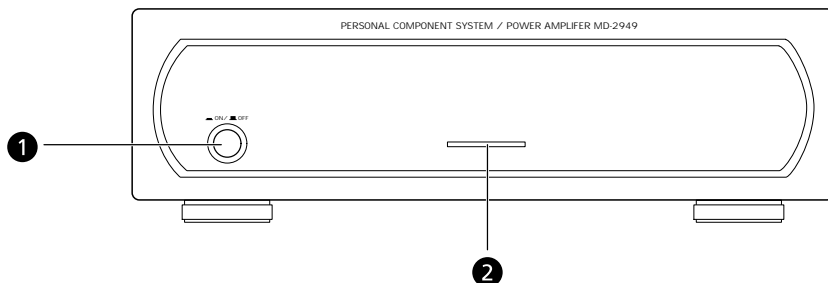

■ Rückseite

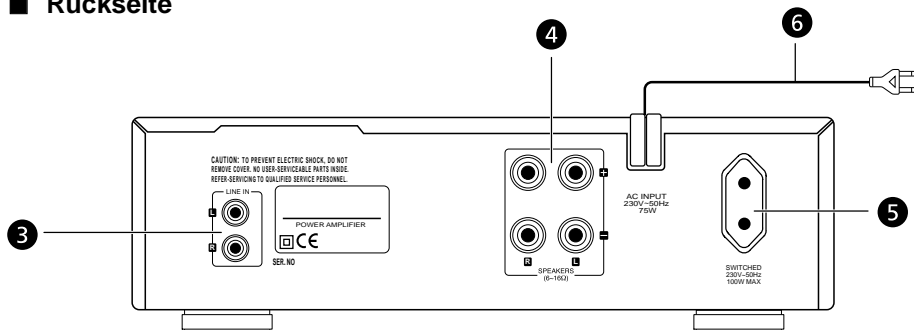

1 Netzschalter (POWER)

- Mit dieser Taste schalten Sie das Gerät ein. Nach einigen Sekunden ist das Gerät betriebsbereit.
- Durch nochmaliges Drücken schalten Sie das Gerät wieder aus.
- In Verbindung mit den übrigen Komponenten des Systems MD 2949 empfehlen wir, das Netzkabel dieses Endverstärkers in die Netz-Ausgangsbuchse des Tuner-Vorverstärkers zu stecken und den Netzschalter dieses Verstärkers ständig eingeschaltet zu lassen. Die gesamte Anlage lässt sich dann mit der Taste POWER der Fernbedienung aus- und einschalten.

2 Einschaltkontrolle

- Diese Anzeige leuchtet, wenn das Gerät eingeschaltet ist.
- Ist die Schutzschaltung des Gerätes aktiviert, blinkt diese Anzeige.

3 Eingangsbuchsen(LINE IN)

Verbinden Sie diese Eingangsbuchsen mit den Ausgangsbuchsen LINE OUT des Stereo-Receivers.

4 Lautsprecher-Anschlüsse(SPEAKERS)

Schließen Sie hier die Lautsprecher an.

5 Geschaltete Netz-Ausgangsbuchse (SWITCHED AC OUTLET)

- Diese Euro Ausgangs-Steckdose wird zusammen mit dem Gerät aus- und eingeschaltet.
- An diese Steckdose dürfen keine Stromverbraucher mit mehr als 100 Watt Leistungsaufnahme angeschlossen werden.
- Benutzen Sie diese Euro Ausgangs-Steckdosen nur zur Stromversorgung von Audio-Geräten. Schließen Sie dort keinesfalls Fernseher, Haartrockner oder dergl. an.

6 Netzkabel

Stecken Sie dieses Netzkabel vorzugsweise in die Euro-Ausgangs-Steckdose des Tuner-Vorverstärkers.

HINWEISE ZUR FEHLERBEHEBUNG

Wenn Ihre Stereoanlage nicht so funktioniert, wie Sie es erwartet haben, dann lesen Sie bitte in der nachstehenden Tabelle nach, ob Sie das Problem nicht selbst beheben können, ehe Sie sich an Ihren Fachhändler oder unseren Kundendienst wenden.

PROBLEM	MÖGLICHE URSACHE	ABHILFE
Kein Strom	Netzstecker nicht eingesteckt Netzschalter nicht betätigt	Netzstecker in eine Steckdose stecken Netz-Taste POWER drücken
Kein Ton	Lautstärke-Einsteller steht auf Minimum Stummschaltung (MUTE) ist aktiviert. Lautsprecher nicht korrekt angeschlossen	Lautstärke korrekt einstellen Taste MUTE noch einmal drücken Lautsprecher korrekt anschließen Kabelverbindungen überprüfen
Ton nur aus einem Lautsprecher	Ein Lautsprecherkabel lose	Lautsprecher korrekt anschließen
Radiobetrieb		
Die Fernbedienung funktioniert nicht	Keine oder verbrauchte Batterien Das Infrarot-Signal wird auf seinem Weg behindert	Ersetzen Sie die Batterien Beseitigen Sie das Hindernis
Kein Empfang	Antenne nicht angeschlossen Frequenz falsch eingestellt Antennen ist nicht korrekt ausgerichtet	Antenne anschließen Richtige Frequenz einstellen Antennenposition überprüfen
Abruf von Stationstasten nicht möglich	Falsche Frequenz wurde gespeichert Zu lange Trennung vom Stromnetz: Speicher gelöscht	Richtige Frequenz speichern Programm neu speichern
Schlechter Empfang auf UKW	Keine Antenne angeschlossen Die Antenne ist nicht optimal auf den Sender ausgerichtet	Schließen Sie eine Antenne an Verändern sie die Position der Antenne
Rauschen bei Stereo-Empfang	Zu geringe Empfangs-Feldstärke	Verändern Sie die Position der Antenne Schließen Sie eine Mehrelement-Außenantenne an
Gestörter Mittelwellen-Empfang	Störungen durch Fahrzeuge, elektrische Geräte oder Gewitter	Vergrößern Sie den Abstand zu störenden Geräten Schließen Sie eine Außenantenne an

CD-Betrieb		
Keine Wiedergabe	CD falsch herum eingelegt CD verschmutzt CD stark verkratzt oder defekt	CD umdrehen CD reinigen Einwandfreie CD benutzen
Kein Ton	Falsche Bedienung von Receiver oder Verstärker Pausentaste gedrückt	Geräte richtig bedienen Wiedergabe-Taste drücken
Schlechte oder verzerrte Wiedergabe	Fehlerhafte Kabelverbindungen	Kabelverbindungen in Ordnung bringen
Passagen / Titel werden übersprungen	CD verschmutzt oder verkratzt Erschütterungen oder Vibrationen, unstable Aufstellung des Gerätes	Einwandfreie CD benutzen Aufstellung des Gerätes verbessern
Programmierung nicht möglich	Programmiervorgang fehlerhaft CD stark verkratzt oder defekt Speicher bereits voll	Versuchen Sie es noch einmal Einwandfreie CD benutzen Titelauswahl reduzieren
Cassetten-Betrieb		
Keine Wiedergabe	Leer-Cassette eingelegt Fehlerhafte Kabelverbindungen Bedienungsfehler am Tuner	Bespielte Cassette verwenden Anschlussleitungen und Stecker prüfen Bedienung korrigieren
Verzerrter Klang	Dolby NR nicht eingeschaltet Das Cassetten-Tonband ist überdehnt oder zerknittert	Aktivieren Sie Dolby NR Tauschen Sie die Cassette aus
Tonhöschwankungen (Jaulen)	Das Cassetten-Tonband wurde unregelmäßig aufgewickelt	Wickeln Sie das Band neu auf, indem Sie das Band schnell vor- oder zurückspulen
Störendes Rauschen oder Brummen	Fehlerhafte Kabelverbindungen	Anschlussleitungen und Stecker prüfen
Keine Aufnahme	Die Löschschild-Zungen an der Cassette wurden entfernt Zu niedriger Aufnahmepegel	Decken Sie die Öffnungen mit Klebeband ab Aufnahmepegel richtig einstellen

TECHNISCHE DATEN

Leistungsaufnahme
Standby Gesamtanlage 1,6 Watt

Tuner / Receiver

Allgemein

Netzanschluss 230 Volt, 50 Hz
Leistungsaufnahme 13 Watt
Leistungsaufnahme Standby 1,6 Watt
Netzausgang geschaltet 100 Watt (max.)

Tuner (UKW)

Frequenzbereich 87,5-108 MHz

Tuner (MW)

Frequenzbereich 522-1611 kHz

CD-Spieler

Allgemein

Netzanschluss 230 Volt, 50 Hz
Leistungsaufnahme 10 Watt
Leistungsaufnahme Standby 5,5 Watt
Ungeschalteter Netzausgang 100 Watt (max.)

Audio Daten

Abspielbare Formate: Audio-CD, CD-R, CD-RW
Anzahl der Audio – Kanäle 2
Frequenzbereich (± 0,5 dB) 20-20.000 Hz
Abtastfrequenz 44,1 kHz
D/A- Wandler 1-bit
Oversampling 8-fach

Cassettendeck

Allgemein

Netzanschluss	230 Volt, 50 Hz
Leistungsaufnahme	10 Watt
Leistungsaufnahme Standby	6,3 Watt
Ungeschalteter Netzausgang	100 Watt (max.)

Endverstärker

Allgemein

Netzanschluss	230 Volt, 50 Hz
Leistungsaufnahme	75 Watt
Leistungsaufnahme Standby	11,5 Watt
Ungeschalteter Netzausgang	100 Watt (max.)
Ausgangsleistung, 6 \bar{U} , 1 kHz	2 \times 50 Watt RMS
Frequenzgang (\pm 1 dB)	20-20.000 Hz

BITTE BEACHTEN SIE:

Es gibt heute viele, zum Teil nicht standardisierte CD-Aufnahmeverfahren und Kopierschutzverfahren, sowie unterschiedliche CD-R und CD-RW Rohlinge. Darum kann es in Einzelfällen zu Einlesefehlern oder -Verzögerungen kommen. Dies ist kein Defekt des Geräts.

LIEFERUMFANG

- 2 x Boxenkabel
- 4 x Cinchkabel
- 2 x Fernsteuer-Verbindungskabel
- 1 x AM-Rahmenantenne
- 1 x FM-Wurfantenne
- 1 x Antennenadapter für FM-Wurfantenne
- Fernbedienung
- 2 x Batterien 1,5 V R03/LR03 „AAA“